

ICON 35

Transportní vozík typu
Uživatelský manuál (CZ)

light & compact



REHASENSE



ICON 35Bx



ICON 35Lx



OBSAH

- 1 **Obecné informace**
- 2 **Určení, indikace a kontraindikace**
- 3 **Bezpečnostní informace a pokyny**
- 4 **Obecný popis výrobku**
- 5 **Štítek**
- 6 **Použití**
- 7 **Čištění a dezinfekce**
- 8 **Údržba a servis**
- 9 **Přeprava a skladování**
- 10 **Opětovné použití**
- 11 **Záruka**
- 12 **Technické údaje**
- 13 **Konfigurace a ovládání vozíku**
 - 13.1 **ICON 35**
 - 13.1.1 **ICON 35Bx**
 - 13.1.2 **ICON 35Lx**
 - 13.2 **Obecné**
 - 13.2.1 **Kola**
 - 13.2.2 **Brzdy**
 - 13.2.3 **Opěrky nohou**
 - 13.2.4 **Loketní opěrky**
 - 13.2.5 **Polosklopný mechanismus opěradla**
- 14 **Příslušenství**
 - 14.1 **Sedák a opěradlo s nejvyšším komfortem**
 - 14.1.1 **Pásy pro nastavení napnutí sedadla**
 - 14.1.2 **Zadní pásy pro nastavení napnutí**
 - 14.1.3 **Čalouněný sedák a opěradlo**
 - 14.2 **Zařízení proti převrácení**
 - 14.2.1 **Zařízení proti převrácení (proti houpání)**
 - 14.2.2 **Zařízení proti převrácení (protiskluzové)**

1. Obecné informace

Vážení zákazníci,

Děkujeme, že jste si vybrali vozík **ICON 35**.

Uživatelský manuál obsahuje popis zdravotnického prostředku a důležité pokyny k zajištění správného a bezpečného používání výrobku. Přečtěte si prosím pozorně tento manuál. Je velmi důležité, abyste si přečetli bezpečnostní požadavky a dodržovali je.

REHASENSE® se neustále snaží vylepšovat své výrobky a vyhrazuje si právo změnit specifikace a funkce výrobků bez předchozího upozornění.

Vozík **ICON 35** nelze používat k sezení v jedoucích vozidlech (jako jsou auta, autobusy, vlaky, metro apod.). Podrobné informace naleznete v odstavci „Pokyny pro přepravu“.

V případě jakýchkoliv dotazů kontaktujte prodejce nebo přímo **REHASENSE®**. Kontaktní údaje jsou uvedeny na poslední straně manuálu.

2. Určení, indikace a kontraindikace

Použití: Manuální vozík je zdravotnický prostředek určený pro osoby s omezenou pohyblivostí, které nemohou bez pomoci stát, chodit a/nebo sednout. Je určen pro přepravu těchto osob v sedě. Uživatelé se mohou pohybovat pomocí vozíku samostatně (pokud je vybaven velkými zadními koly a hnacími ráfky) nebo s pomocí asistenta. Vozík lze používat uvnitř i venku na různých površích (asfalt, beton, kámen a šterk) za dobrých povětrnostních podmínek. Jakékoli jiné použití je zakázáno.

Indikace: Zařízení je určeno zejména pro osoby, které (vzhledem k široké škále možných zdravotních problémů) nemohou stát a/nebo chodit, a proto potřebují transportní zařízení k provádění některých nebo všech každodenních činností.

Kontraindikace: Tento typ vozíku nemohou používat osoby s chabou obrnou nebo jinými nemocemi, které mohou způsobit vážné problémy s ovládním těla. Tyto osoby vyžadují specializované vozíky navržené tak, aby poskytovaly uživateli dodatečnou stabilní oporu těla. Potřebu a možnost použití vozíku **ICON 35** vždy zvažujte podle pokynů lékaře nebo fyzioterapeuta. Manuální vozík je zdravotnický prostředek určený pro osoby s omezenou pohyblivostí, které nemohou bez pomoci stát, chodit a/nebo sedět. Je určen pro přepravu osob v sedě.

3. Bezpečnostní informace a pokyny

Normy bezpečnosti a kvality

Vozík **ICON 35** prošel všemi nezbytnými testy a splňuje následující evropské normy: PN-EN 12182:2005; PN-EN 12183:2010; PN-EN 1021-1:2007; PN-ISO 7176-1,3,5,7,8,15.

Má označení CE. V případě správného používání vozíku se předpokládá dlouhodobý bezporuchový provoz.

- Vozík **ICON 35** nelze zatížit hmotností větší než 115 kg.
- Zařízení nelze používat ve schválených dopravních prostředcích.
- Ujistěte se, že si uživatelský manuál přečetly všechny osoby používající zařízení. Výrobce nenes odpovědnost za škody a/nebo zranění vzniklé v důsledku nedodržení tohoto Uživatelského manuálu.
- Používejte pouze výrobek v dobrem technickém stavu.
- Používejte zařízení pouze k zamýšlenému účelu.
- Neprovádějte konstrukční změny zařízení, pokud nemáte písemné povolení výrobce k provádění takových úprav.
- Při provádění nastavení, která se ukážou jako nezbytná na zařízení, musí uživatel zajistit, aby prsty nebo jiné části těla nebyly zachyceny dvěma pohyblivými prvky zařízení.
- Při používání by měla být všechna kola VŽDY ve styku s podlahou. Díky tomu bude zařízení správně vyváženo, což zabrání nehodám.
- Při používání vozíku ve stacionární poloze MUSÍ být ruční brzdy zablokovány.
- V případě zjištění závad nebo chyb okamžitě kontaktujte prodejce.
- Dodržujte pokyny a VAROVÁNÍ uvedené na všech štítcích.
- Používejte zařízení pouze na stabilním povrchu.
- Vyvarujte se popálení kůže při používání vozíku na přímém slunci. Různé prvky výrobku se mohou zahřát.
- Nedoporučuje se používat vozík v písku, blátě nebo extrémních povětrnostních podmínkách.
- Asistent uživatele vozíku by měl být v dobré kondici.

- Neodstraňujte sami žádné části nebo příslušenství vozíku. To může ovlivnit stabilitu a odolnost výrobku.
- Neumisťujte zařízení v blízkosti zdrojů tepla nebo ohně (krby, kamny, topidla, sporáky). Nedoporučuje se kouření vsedě na vozíku, protože není ohnivzdorný.
- V PŘÍPADĚ VÁŽNÝCH PŘÍHOD NA ZAŘÍZENÍ KONTAKTUJTE PRODEJCE NEBO PŘÍMO SPOLEČNOST REHA SENSE (kontaktní údaje jsou uvedeny na konci manuálu). Měla by být přijata okamžitá opatření v souladu s požadavky nařízení Evropského parlamentu a Rady EU 2017/745 ze dne 5. dubna 2017 o zdravotnických prostředcích.

VAROVÁNÍ!



Vozík nelze používat jako sedadlo uživatele v jedoucích vozidlech (jako jsou např. autobusy, vlaky, metro, letadla apod.). Je zakázáno sedět na vozíku při jízdě vozidla. Během přepravy by měl být vozík bezpečně zaparkován a zajištěn. Uživatel vozíku by měl být bezpečně přenesen a usazen do systému sedadla ve vozidle. Při nedodržení tohoto pravidla existuje vysoké riziko vážného incidentu, zranění a poškození majetku.



Vzhledem k funkcím je konstrukce vozíku vybavena mnoha pohyblivými prvky, výstupky, otvory a mezerami mezi prvky zařízení. Při skládání, rozkládání a nastavování různých prvků vozíku existuje nebezpečí přiskřípnutí částí těla, zejména prstů a rukou. Existuje také nebezpečí poranění prstu o pohyblivé části zařízení. Při nastavování nebo konfiguraci vozíku vždy dodržujte bezpečnostní pokyny, aby nedošlo k přiskřípnutí částí těla a zranění.

4. Obecný popis výrobku

Vozík **ICON 35** má mnoho různých funkcí: parkovací brzdy, odnímatelné výškově nastavitelné opěrky nohou, odnímatelné výškově nastavitelné loketní opěrky (pouze verze LX) a je vybaven hlavními zadními koly, předními říditelnými rejdovacími koly, jednoduchým rámem s příčným vyztužením. Zařízení je vyrobeno z hliníkových trubek s práškovým nástřikem. Je dobře chráněno proti korozi. Provedení některých nastavení vyžaduje použití určitých standardních nástrojů, které lze koupit v každém železářství.

Vozík **ICON 35** v základní verzi s 22" koly je určen pro samostatnou jízdu s možností jízdy v rovnováze.

Vozík poskytuje pohodlnou přepravu a skladování díky pevné konstrukci příčného rámu, snadnému manévrování, snadnému přesunu na vozík a z vozíku.

Vozíky jsou dodávány v obalech a pro přepravu rozložené na několik prvků. Standardní souprava

vozíku obsahuje následující prvky:

- 1 hlavní čalouněný příčný rám, 2 brzdy, 2 loketní opěrky, 2 zadní kola a 2 přední rejdovací kola;
- 2 odnímatelné opěrky nohou s podnožkami;
- 1 uživatelský manuál

Sada dodatečného vybavení závisí na specifikaci objednávky.

Hlavní komponenty:



Výše uvedená fotografie ukazuje příklad vozíku se všemi standardními komponenty a jejich umístěním. Přesný vzhled vašeho vozíku a jeho vlastnosti se mohou lišit od výše uvedeného (v závislosti na specifikaci objednávky), nicméně název, funkce a uspořádání zůstávají stejné.

Dodatečné vybavení

V závislosti na verzi a specifikaci objednávky může být vozík vybavený různými typy kol, bubnovými brzdami, jednoduchým nebo dvojitým příčným rámem, zvedacími opěrkami nohou, podpěrami pro osoby po amputaci, podpěrami pro osoby s hemiplegií, koly proti převrácení, opěrkou hlavy, bočními podpěrami, bezpečnostními pásy, sedáky, čalouněným opěradlem s nastavitelným napnutím, sklopným opěradlem, výškově nastavitelnými madly pro tlačení, stabilizačním příčným rámem, stolkem, deštníkem, držákem na infuze, držákem na berle.

Montáž vozíku:

Před doručením vozíku koncovému uživateli se doporučuje, aby montáž a konfiguraci vozíku provedl odborník.

- Vyjměte všechny prvky vozíku z kartonu a zkontrolujte, zda byly dodány všechny komponenty v souladu se specifikací objednávky. Pokud zjistíte, že některé prvky chybí nebo jsou poškozené, nepokračujte v procesu montáže, ale kontaktujte prodejce.
- Skládací prvky, jako jsou zadní kola, opěrky nohou a dodatečné vybavení, by měly být montovány v souladu s informacemi obsaženými v uživatelském manuálu.

Jak rozložit a složit vozík

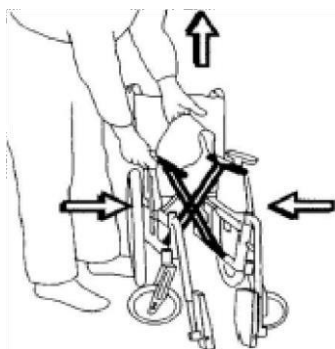

Pro složení: Sejměte sedák. Zvedněte opěrky nohou. Zvedněte potah sedáku (foto vlevo).

Pro rozložení: Položte obě ruce na trubky potahu sedáku a zatlačte je směrem dolů (foto vpravo). Buďte opatrní a při rozkládání nekládejte ruce mezi trubky a rám vozíku.

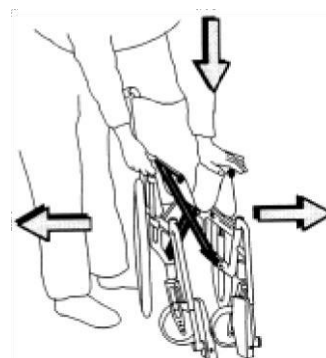

5. Štítek

Níže je zobrazen příklad štítku výrobku, který je umístěn na boční straně.

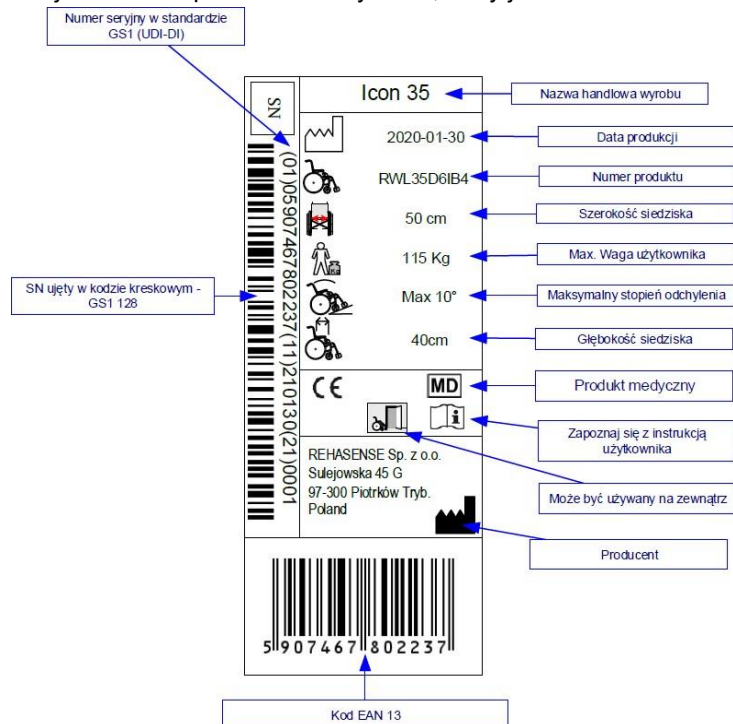

| | |
|--|--|
| Numer seryjny w standardzie GS1 (UDI-DI) | Sériové číslo podle standardu GS1 (UDI-DI) |
| SN ujęty w kodzie kreskowym GS1 128 | SN zahrnutý do čárového kódu GS1 128 |
| Kod EAN 13 | Kód EAN 13 |
| Nazwa handlowa wyrobu | Obchodní název výrobku |
| Data produkcji | Datum výroby |
| Numer produktu | Číslo výrobku |
| Szerokość siedziska | Šířka sedáku |
| Max. waga użytkownika | Max. hmotnost uživatele |
| Maksymalny stopień odchylenia | Max. úhel sklonu |
| Głębokość siedziska | Hloubka sedáku |
| Produkt medyczny | Zdravotnický prostředek |
| Zapoznaj się z instrukcją użytkownika | Přečtěte si uživatelský manuál |
| Może być używany na zewnątrz | Lze používat venku |
| Producent | Výrobce |

6. Použití

Jak zvedat vozík

Vozík zvedejte za držák a přední horní madla rámu vozíku, ke kterým jsou připevněny podpěry.

VAROVÁNÍ! Je zakázáno zvedat vozík za podpěry nebo loketní opěrky! Před zvednutím vozíku se doporučuje demontovat podpěry.



Techniky nasedání a sesedání z vozíku

Techniky přesunu uživatele musí být vyučovány pod přísným dohledem kvalifikovaného personálu. Níže uvádíme jen naše doporučení:

Přesun uživatele z vozíku na postel

Uživatel by měl být umístěn obličejem k posteli, bez ohledu na to, zda mu pomáhá asistent nebo ne. Přesuňte vozík co nejbližší k posteli tak, aby přední kola vozíku směřovala k posteli. Zabrzděte, zvedněte loketní opěrky/boční panely umístěné po stranách vozíku, ze kterého bude uživatel přesazen na postel.



Přesun uživatele z postele na vozík

Jízda na vozíku

Uživatel by měl být umístěn obličejem k posteli, bez ohledu na to, zda mu pomáhá asistent nebo ne. Přesuňte vozík co nejbližší k posteli tak, aby přední kola vozíku směřovala k posteli. Zabrzděte, zvedněte opěrky nohou. Nestoupejte na opěrky nohou, to může vést k převrácení vozíku. Asistent by měl k nesení vozíku do schodů využívat především sílu svalů nohou, vyhýbat se nadměrnému ohýbání a namáhání zádových svalů.

Správné rozložení hmotnosti je základ správného používání vozíku. Správný provoz vozíku závisí nejen na hmotnosti, ale také na tělesných proporcích, poloze sedícího na vozíku a poloze zadních kol. Čím větší podíl hmotnosti uživatele spočívá na zadních kolech, tím snazší je pohon. Čím větší podíl hmotnosti uživatele spočívá na předních kolech, tím těžší je pohon vozíku.

VAROVÁNÍ! Když asistent nechá vozík se sedícím uživatelem, musí se ujistit, zda jsou zapnuty brzdy.

VAROVÁNÍ! Vždy se ujistěte, že přední říditelná kola směřují dopředu, když vozík stojí, aby se zvětšil styk s podložím.

Jak překonávat prahy

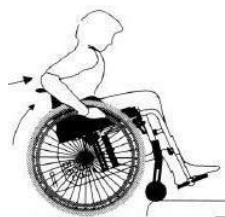

Uživatel obličejem směrem k prahu

(Doporučujeme, aby následující techniky používali pouze zkušení uživatelé vozíku)

Zajeďte s vozíkem co nejbližší k prahu. Nakloňte vozík dozadu, balancujte na zadních kolech a zvedněte přední rejdovací kola do výšky prahu. Zatlačte zadní kola dopředu a zároveň se předkloňte, abyste přenesli tělesnou hmotnost na přední část vozíku.



Asistent a uživatel obličejem směrem k uživateli

Asistent pomocí nožního pedálu nakloní vozík dozadu, čímž umožní, aby přední říditelná kola sjela z podloží. Jeďte vpřed, dokud se zadní kola nedotknou okraje. Poté pomocí madel na zadní straně vozíku zvedněte zadní kola přes práh.

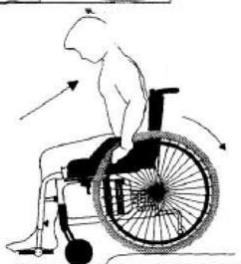

Uživatel zády k prahu

(Následující technika bude fungovat pouze v případě, když práh je nízký a podpěry nedosahují k zemi.)

Zajeďte zadní stranou vozíku k prahu, dokud se jej zadní kolo nedotkne. Zatlačte zadní kola dozadu a současně se naklánějte dopředu.



Asistent a uživatel zády k prahu

Zajeďte k prahu tak, aby se zadní kola dotýkala okraje. Nakloňte vozík dozadu pomocí nožního pedálu, což umožní předním rejdovacím kolům sjet z podloží tolik, kolik je potřeba. Poté táhněte vozík dozadu přes práh, dokud přední rejdovací kola nebudou nad prahem. Poté opatrně spusťte přední rejdovací kola na podloží.



Jak sjíždět z prahu

Uživatel obličejem k okraji prahu

(Doporučujeme, aby následující techniky používali pouze zkušení uživatelé vozíku)

Zajeďte s vozíkem co nejbližší k okraji.

Balancujte vozíkem na zadních kolech a umožněte předním otočným kolům sjet z podloží tolik kolik je potřeba.

Pomalou sjeďte z okraje a opatrně spusťte přední otočná kola na podloží.

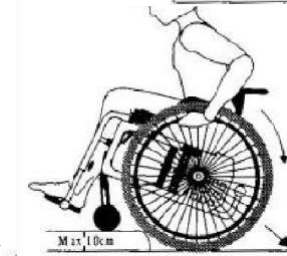

Asistent a uživatel obličejem k okraji prahu

Nakloňte vozík dozadu pomocí nožního pedálu, což umožní předním kolům sjet z podloží tolik, kolik je potřeba.

Pomalou sjeďte vozíkem z okraje a opatrně spusťte přední kolo na podloží.

Uživatel zády k prahu

(Nedoporučuje se používat tuto techniku při sjíždění z prahů vyšších než 10 cm)

Zajeďte s vozíkem co nejbližší k okraji prahu.

Pomalou sjeďte z prahu a současně pomalu se naklánějte dopředu.

VAROVÁNÍ! Operace tohoto typu mohou být nebezpečné; mohou způsobit převrácení vozíku.



Asistent a uživatel zády k okraji prahu

Zajeďte zadní stranou vozíku co nejbližší k okraji prahu. Pomalu sjeďte přes prah a zatáhněte vozík za zadní kola, dokud přední kola nesjedou z okraje. Poté je spusťte na podloží.

Pohyb po nerovných plochách

Při pohybu po nerovných plochách dodržujte následující pokyny:

- Vyhněte se změnám směru jízdy.
- Při jízdě udržujte přímý směr. Neotáčejte se do stran.
- Požádejte o pomoc jinou osobu, abyste se vyhnuli zbytečným rizikům.
- Při najíždění na nerovnosti se předkloňte, abyste posunuli těžiště dopředu a tím zvýšili stabilitu vozíku.
- Při sjíždění z nerovnosti se odkloňte dozadu, abyste posunuli těžiště dozadu a tím zvýšili stabilitu vozíku.
- Ovládejte rychlost pomocí ráfků zadních kol, nikoli brzd.

Zdolávání schodů

VAROVÁNÍ! Vždy požádejte o pomoc jinou osobu. K provedení tohoto úkolu musí vozík nést alespoň 2 osoby v dobrém fyzickém a zdravotním stavu.

VAROVÁNÍ! Nikdy nevjíždějte vozíkem na eskalátor sami nebo s pomocí jiné osoby.



Nahoru po schodech:

Zatlačte vozík směrem ke schodům, dokud se zadní kolo nedotkne prvního schodu. Pomocí madla nakloňte invalidní vozík dozadu. Druhý asistent by měl uchopit spodní přední madla rámu.

VAROVÁNÍ! Nikdy nezvedejte vozík za podpěry.

Vozík neste po schodech pomalu, schod za schodem. Po zdolání posledního schodu nakloňte vozík dozadu, dokud nebudou přední kola spuštěna na podlahu. Asistenti by měli k přenášení vozíku využívat především sílu svalů nohou, vyhýbat se nadměrnému ohýbání a namáhání zádoových svalů.

Dolů po schodech:

Snesení vozíku ze schodů by mělo být prováděné stejným způsobem jako nesení nahoru, jak je popsáno výše.

7. Čištění a dezinfekce

Rám

Rám čistíte vlhkým hadříkem nebo jemným čisticím prostředkem. Poté jej otřete suchým hadříkem. Rám by měl být pravidelně kontrolován, aby se zjistily vady nátěru, které by mohly vést ke korozi. V případě jakýchkoliv viditelných poškození rámu (praskliny, vady nátěru apod.) zeptejte se místního prodejce na diagnostiku a údržbu.

Čalounění

Sedák a opěradlo jsou vyrobeny z vysoce odolného vyztuženého nylonu. Potah sedáku lze snadno sejmout odstraněním šroubů z rámu. Potah opěradla lze sejmout odstraněním šroubů z trubek opěradla. Sedák a potah sedáku lze prát houbou a jemným mýdlem na praní

Běžné nečistoty z kovových nebo plastových prvků lze odstranit běžnými čisticími prostředky a houbou nebo měkkým hadříkem. Přečtěte si informace na daném výrobku a používejte pouze dostupné na trhu čisticí prostředky, které jsou určeny k čištění a dezinfekci (nikoli rozpouštědla nebo abrazivní prostředky).

Dezinfekce

Pro dezinfekci se obraťte na prodejce a ujistěte se, že ji provádí kvalifikovaný personál. Pro individuální účely se však doporučuje používat běžně dostupné dezinfekční prostředky bez chlóru a fenolu. Výrobce nenes odpovědnost za škody způsobené nesprávným použitím dezinfekčních prostředků.

8. Údržba a servis

I přes pevnou konstrukci a použití odolných materiálů podléhá výrobek opotřebení. Proto se doporučuje, aby jej v pravidelných intervalech kontrolovali odborníci.

K provedení základních servisních činností postačí sada nástrčných klíčů, nastavitelných klíčů, plochý a křížový šroubovák.

Díly, které je nutné pravidelně kontrolovat:

| Název dílu | Druh kontroly | Četnost kontrol |
|---------------------|---|--|
| Pneumatiky | Tlak v pneumatikách (2,0-2,2 bar), stav závitů a pneumatik. Ujistěte se, že tlak v obou pneumatikách je stejný. Tvrdší pneumatiky poskytují lepší manévrovatelnost a snadnost jízdy, ale snižují komfort při jízdě na hrbolatém povrchu. | Alespoň jednou týdně |
| Montáž předních kol | Těsnost šroubů. Nastavení úhlu přední vidlice, na které je vůle, může způsobit zlomení šroubů a převrácení vozíku. | Alespoň jednou týdně |
| Paprsky kol | Vůle paprsků může vést k deformaci zadních kol. Pro diagnostiku problému kontaktujte prodejce nebo místní servis jízdních kol. | V případě zjištění problému |
| Osy kol | Odstraňte vlasy nebo nahromaděné nečistoty. | Pokud je to nutné |
| Hnací ráfky | Vyměňte nadměrně poškrábané hnací ráfky, protože mohou při řízení vozíku zranit ruku uživatele. | Pokud je to nutné |
| Brzdy | Brzdná síla závisí na tlaku v pneumatikách. Nečistoty nahromaděné na pneumatikách mohou také ovlivnit účinnost brzdění. Brzdy udržujte v čistotě tak, že je otřete vlhkým hadříkem, abyste odstranili nečistoty, a namažte trychtýř šroubů, na kterých se otáčejí brzdové páky. Zkontrolujte vodorovnou polohu brzdy. | Funkci brzd kontrolujte alespoň jednou týdně |
| Rám | Udržujte vozík čistý pro lepší komfort uživatele | Alespoň jednou měsíčně v závislosti na podmínkách použití |
| Řiditelná kola | Prostor mezi vidlicí a předním kolem by měl být čistý, protože nahromaděné nečistoty mohou způsobit rychlejší opotřebení ložisek rejdivacích kol. Chcete-li to provést, demontujte přední rejdivací kolo sundáním z vidlice, odstraňte nečistoty, a poté zajistěte kovové prvky kola (např. nanesením technického maziva). | Údržbu provádějte jednou za měsíc nebo častěji v závislosti na typu povrchu a podmínkách |

| | | |
|-----------------------|---|--|
| Odnímate lné prvky | Zkontrolujte stav odnímatelných prvků vozíku; utáhněte šrouby, pokud jsou uvolněné. | V případě intenzivního používání vozíku provádějte kontrolu jednou měsíčně |
|-----------------------|---|--|

Nejčastější problémy a řešení

Pokud zjistíte nějaké nesrovnalosti v provozu vozíku, nepoužívejte jej – kontaktujte místního prodejce nebo servisní oddělení dodavatele vozíku. Výrobce neručí za správnou funkci vozíku v případě použití neoriginálních náhradních dílů.

| <i>Příznaky</i> | <i>Možné příčiny</i> | <i>Co byste měli dělat?</i> |
|------------------------------------|---|--|
| Vozík se naklání na jednu stranu | <ul style="list-style-type: none"> Jedna ze zadních pneumatik může mít vyšší tlak více než druhá | <ul style="list-style-type: none"> Nahustěte pneumatiky (2,0-2,2 bar) Zkontrolujte rozložení hmotnosti vozíku |
| Je těžké tlačit vozík | <ul style="list-style-type: none"> Nízký tlak v pneumatikách Nečistoty na ose předních kol Nadměrné zatížení předních otočných kol | <ul style="list-style-type: none"> Nahustěte pneumatiky (2,0-2,2 bar) Odstraňte nečistoty nebo zamotané vlasy z předních os otočných kol Přesuňte těžiště |
| Vozík má problémy s otáčením | <ul style="list-style-type: none"> Nízký tlak v pneumatikách Příliš silné upnutí vodorovných os předních kol Nečistoty na ose předních kol | <ul style="list-style-type: none"> Nahustěte pneumatiky (2,0-2,2 bar) Zkontrolujte osy předních kol a v případě potřeby je uvolněte Odstraňte nečistoty nebo zamotané vlasy z předních otočných kol |
| Brzdy nefungují správně | <ul style="list-style-type: none"> Nízký tlak v pneumatikách | <ul style="list-style-type: none"> Nahustěte pneumatiky (2,0-2,2 bar) |
| Je těžké skládat a rozkládat vozík | <ul style="list-style-type: none"> Potah je příliš napnutý Nečistoty na závěsu křížového rámu | <ul style="list-style-type: none"> Uvolněte šrouby, které drží potah a znovu je utáhněte Vyčistěte a namažte závěs křížového rámu |
| Vozík není stabilní | <ul style="list-style-type: none"> Nízký tlak v pneumatikách Prvky vozíku nejsou tuhé a těsné | <ul style="list-style-type: none"> Nahustěte pneumatiky (2,0-2,2 bar) Ujistěte se, že jsou všechny šrouby a matice utaženy |
| Píchnutí pneumatiky | <ul style="list-style-type: none"> Možnost proražení trubek a pneumatik Opotřebení pneumatik a trubek | <ul style="list-style-type: none"> Kontaktujte nejbližšího prodejce vozíků nebo servis jízdních kol za účelem opravy poškozených trubek a pneumatik |

V případě jakékoli poruchy výrobku doporučujeme kontaktovat oprávněný servis nebo prodejce, u kterého jste vozík zakoupili. Výrobce nenese odpovědnost za správnou funkci zařízení, pokud bylo opraveno neautorizovaným servisem a/nebo pokud nebyly použity originální náhradní díly.

VAROVÁNÍ! Neautorizované opravy způsobí ztrátu záruky.

Autorizovaný servis

Pro provedení autorizované opravy kontaktujte prodejce, u kterého jste výrobek zakoupili, nebo kontaktujte přímo výrobce.

Postup pro odeslání vozíku nebo komponentů do servisu

Pro opravu vozíku kontaktujte místního prodejce nebo servis výrobce. Vozík nebo jeho komponenty musí být přepravovány v obalu, který je chrání před náhodným poškozením během přepravy. Nejlepším řešením je použít originální obal. Přeprava by měla být provedena přepravní společností vybranou výrobcem.

VAROVÁNÍ! Výrobce nenese odpovědnost za poškození při přepravě zařízení nebo za poškození komponentů vzniklé v důsledku nesprávného zabalení.

Likvidace a recyklace výrobku

Likvidujte zařízení v souladu s platnými místními a národními předpisy. Kontaktujte místní organizaci pro likvidaci odpadu nebo autorizovaného prodejce za účelem správné likvidace obalů, komponentů kovového rámu, plastových a kovových dílů.

9. Přeprava a skladování

Pokyny pro přepravu

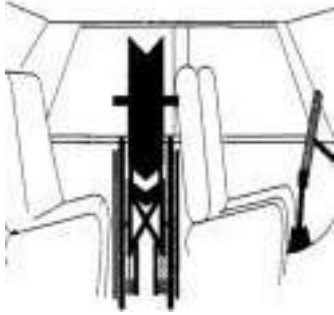

Vozík **ICON 35** se snadno přepravuje. Lze jej složit a demontovat pro snížení velikosti a hmotnosti. Je možné odejmout zadní kola a podpěry a velmi snadno složit křížový rám vozíku, jak bylo popsáno výše.

VAROVÁNÍ! Vozík není autosedačka. Je zakázáno sedět ve vozíku při jízdě vozidla. Vozík musí být složen a bezpečně zajištěn proti pohybu.

Skladování

Zařízení skladujte na suchém místě, kde je teplota nad nulou. Vozík lze složit, aby se zmenšil prostor potřebný pro skladování. Můžete také odstranit opěrky nohou pro ještě více místa. Teploty pod nulou nebo vlhkost mohou poškodit pneumatiky, látky, osy, ložiska a další prvky produktu. Pro ochranu pneumatik před deformací během dlouhého skladování mohou být pod rám umístěny dřevěné vzpěry nebo jiné podpěry. Vozík se také doporučuje zakrýt, aby byl chráněn před nečistotami a prachem.

10. Opětné použití

Náš zdravotnický prostředek může být znovu použit jiným uživatelem, pokud jej původní uživatel výrobku již nepotřebuje. Před opětovným použitím musí být zařízení důkladně zkontrolováno a dezinfikováno autorizovaným technikem prodejce.

Je nutné zkontrolovat následující prvky:

- tuhost konstrukce,
- utažení šroubů a matic,
- stav látkových prvků,
- stav kol a kuličkových ložisek,
- výkon a stav brzd.

Pokud je některý z výše uvedených prvků roztržený nebo poškozený, vyměňte jej za nový. Zejména se doporučuje montovat nová kola pro každého nového uživatele zařízení. Všechny uvolněné šrouby a matice musí být utaženy. Výrobek musí být důkladně vyčištěn a dezinfikován.

VAROVÁNÍ! Opětné použití je zakázáno, pokud je rám vozíku ohnutý nebo zlomený. Každý

nový uživatel musí obdržet zařízení spolu s manuálem.

11. Záruka

Informace o záruce

- Na výrobek se vztahuje záruka 24 měsíců od data zakoupení.
- Během této doby budou bezplatně opraveny nebo vyměněny jakékoli vady materiálů nebo dílů vzniklé vinou výrobce nebo použitím nesprávných materiálů.
- Na poškození pneumatik, čalounění a paprsků kol v důsledku opotřebení plynutím času a používáním se záruka nevztahuje. Na ostatní části vozíku, které během používání podléhají běžnému opotřebení, se záruka také nevztahuje.
- Záruka se nevztahuje na mechanické závady a poškození způsobená nesprávným používáním nebo použitím, které není zamýšlené výrobcem.
- Neoprávněné změny nebo úpravy vozíku způsobí ztrátu záruky.
- V případě zjištění jakýchkoli závad nebo poškození neprodleně informujte dodavatele.

Rozsah odpovědnosti

- Záruka se nevztahuje na přepravní náklady.
- Záruka se nevztahuje na zranění nebo jiné škody způsobené poruchou tohoto výrobku.
- Záruka se nevztahuje na poškození způsobená nedostatkem dovedností při používání výrobku.
- Výrobce nenese odpovědnost za škody způsobené nevhodným nebo nesprávným pochopením tohoto manuálu.

Úpravy vozíku a dodatečně montované prvky

- Tato definice platí pro všechny vozíky, které byly upraveny a liší se od údajů uvedených v manuálu nebo pokud byly na výrobku namontovány dodatečně prvky nedodané výrobcem. Pokud bylo zařízení upraveno uživatelem výše uvedeným způsobem bez písemného souhlasu výrobce, nespĺňuje klíčové požadavky CE a nevztahuje se na něj záruka.
- V případě jakýchkoli dotazů nebo pochybností o úpravách kontaktujte výrobce před provedením jakýchkoliv činností.

12. Technické údaje

Technické údaje se liší v závislosti na zvolených rozměrech rámu a způsobu konfigurace vozíku (přední a zadní kola). Údaje uvedené v tabulce se vztahují na sedák o šířce 40 cm a hloubce 40 cm. Pokud není uvedeno jinak, všechny míry jsou uvedeny v centimetrech (cm) pro vzdálenost a v kilogramech (kg) pro hmotnost.

| | <u>ICON 35Bx</u> | <u>ICON 35Lx</u> |
|-----------------------------|---------------------|------------------|
| Křížový rám | 1 x 1 | |
| Šířka sedáku | 40 (45, 50) | |
| Hloubka sedáku | 40 | |
| Max. hmotnost uživatele | 115 | |
| Délka vozíku | 103 | |
| Výška vozíku | 91 | |
| Šířka vozíku | 56 (61, 66) | |
| Délka (bez podpěr) | 65 | |
| Výška po složení | 74 | |
| Šířka po složení | 27 | |
| Celková hmotnost | 9.0 | 9.7 |
| Přepravní hmotnost | 8.1 | 8.8 |
| Výška předního sedáku | 44-49 | |
| Výška opěradla | 42 | |
| Rozsah délky podpěry | 32-45 | |
| Úhel podpěr (°) | 73° | |
| Rozsah výšky loketní opěrky | 22 | 18-25 |
| " zadního kola | 14" (20", 22", 24") | |
| " předního kola | 7" | |

* Standardní rozměr = šířka sedáku 40 cm

13. Konfigurace a ovládání vozíku

13.1. Úvod do ICON 35

Rámy ICON 35 poskytují široký výběr rozměrů (šířek) a možnost nastavení výšky sedáku a úrovně stability podle potřeb uživatele. Rám je navržen tak, aby se zablokoval pod napnutím po zatížení hmotností. Jak ICON 35Bx, tak i ICON 35Lx mají pevnou hloubku rámu, ICON 35Bx má pevnou výšku loketní opěrky, zatímco ICON 35Lx má nastavitelnou výšku loketní opěrky.

VAROVÁNÍ! Změny polohy přední a zadní osy nebo průměrů kol smí provádět pouze kvalifikovaný servis nebo fyzioterapeut s kvalifikací pro montáž vozíku. Pro podrobné servisní informace kontaktujte společnost Rehasense nebo Prodejce.

VAROVÁNÍ! Nesprávná konfigurace může vést k nadměrné nestabilitě vozíku, což může být nebezpečné pro uživatele. Vždy kontaktujte prodejce v případě potřeby výměny dílů.

13.1.1. ICON 35Bx

ICON 35Bx je nejlepší model řady ICON 35. Výška loketních opěrek je pevná. Má určitou polohu pro menší zadní kola určené pro asistenta – 14" a mnoho poloh pro velká kola zadní osy – 20"/22"/24". Přední rejdovací kola jsou nastavitelná, což poskytuje větší možnosti nastavení výšky sedáku a úhlů sedáku s ohledem na všechny typy kol uživatele.

Konfigurace loketní opěrky – ICON 35Bx

Montáž loketní opěrky:



- Loketní opěrka má určitou výškovou polohu.

Konfigurace rámu – ICON 35Bx

Je možné změnit výšku umístění rámu a úhlů změnou velikosti kola (průměru)

Montáž zadního kola 14"



- Zadní kolo 14" má určitou výškovou polohu osy

Montáž zadních kol 20" / 22" / 24"

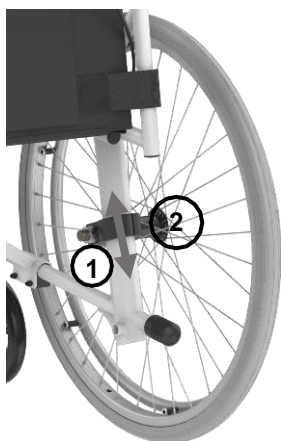

- Velká zadní kola mají nastavitelnou výšku osy.
- Chcete-li upravit polohu výšky osy, můžete uvolnit matici (1), posunout svorku zadního kola (2) nahoru nebo dolů do požadované polohy, a poté matici (1) znovu utáhnout v nové poloze.
- Opakujte pro druhou stranu.

VAROVÁNÍ! Ujistěte se, že byly obě polohy nastaveny na stejnou výšku.

Změna nastavení předních kol



Pokud se změní poloha nebo velikost zadních nebo předních kol, může být nutné upravit nastavení úhlu rejdovacího kola, aby se zabránilo „chvění kol“ a aby byla zajištěna hladká rovná jízda.

Hlava ložiskové jednotky (1) by měla být vždy umístěna pod úhlem 90 stupňů od podloží.

Po změně nastavení kola je nutné nastavit úhel.

Pro nastavení úhlu ložiskové jednotky:

- Uvolněte 2 šrouby (2). Poté nastavte ložiskovou jednotku tak, aby svislá osa ložiska (1) byla pod úhlem 90 stupňů od podloží
- Přidejte lepidlo Loctit a znovu utáhněte šroub.

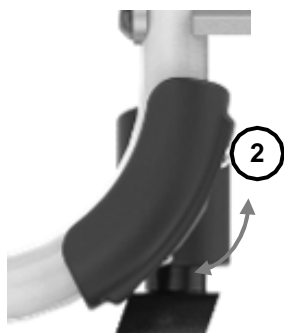

Pro úpravu výšky sedáku je možné montovat přední kola v různých polohách (3). (Na obrázku je použita přední vidlice s 5 různými polohami). Různé otvory umožňují také montáž předních kol různých průměrů.

VAROVÁNÍ! Jakékoli nastavení smí provádět pouze kvalifikovaný servis nebo fyzioterapeut s kvalifikací pro konfiguraci vozíku. Pro podrobné servisní informace kontaktujte společnost Rehasense nebo Prodejce.



13.1.2. ICON 35Lx

ICON 35Lx je luxusní model řady ICON 35. Loketní opěrka má nastavitelnou výšku a délku pro lepší rozsah při sednutí. Má také určitou polohu pro menší kola určené pro asistenta – 14" a mnoho poloh pro velká kola zadní osy, např. 20"/22"/24". Úhel předního rejdovacího kola je nastavitelný, což poskytuje větší možnosti nastavení výšky sedáku a úhlů sedáku, díky čemuž vyhoví potřebám všech uživatelů vozíků.

VAROVÁNÍ! Změny polohy přední a zadní osy nebo průměrů kol smí provádět pouze kvalifikovaný servis nebo fyzioterapeut s kvalifikací pro montáž vozíku. Pro podrobné servisní informace kontaktujte společnost Rehasense nebo Prodejce.

Montáž loketních opěrek – ICON 35Lx

Montáž loketních opěrek



- Loketní opěrka je výškově nastavitelná
- Nízká výška umožňující vjet pod pracovní stůl nebo stolek
- Vyšší výška pro větší pohodlí při nastupování nebo sesedání z vozíku

Nastavení rámu – ICON 35Lx

Je možné změnit výšku umístění rámu a úhlů změnou velikosti kola (průměru)

Jednotka zadního kola 14"



- Zadní kolo 14" má definovanou polohu výšky osy

Montáž zadního kola 20" / 22" / 24"

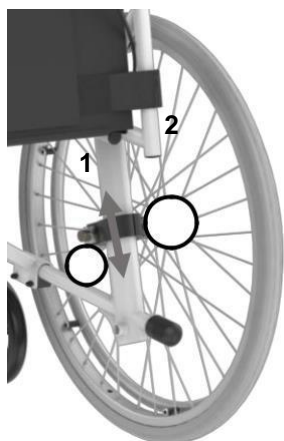

- Velká zadní kola mají nastavitelnou polohu osy
- Chcete-li upravit polohu výšky osy, uvolněte matici (1), posuňte svorku zadního kola (2) nahoru nebo dolů do požadované polohy, a poté matici (1) znovu utáhněte v nové poloze
- Opakujte pro druhou stranu

VAROVÁNÍ! Ujistěte se, že byly obě polohy nastaveny na stejnou výšku.

Změna nastavení předních kol



Pokud se změní poloha nebo velikost zadních nebo předních kol, může být nutné upravit úhel rejdovacího kola, aby se zabránilo „chvění kol“ a aby byla zajištěna hladká rovná jízda.

Hlava ložiskové jednotky (1) by měla být vždy umístěna pod úhlem 90 stupňů od podloží. Po změně nastavení kola je nutné nastavit úhel.

Pro nastavení úhlu pouzdra ložiska:

- Uvolněte 2 pásy (2). Provedte nastavení ložiskové jednotky tak, aby svislá osa ložiska (1) byla pod úhlem 90 stupňů od podloží
- Přidejte lepidlo Loctit a znovu utáhněte šroub.



Pro úpravu výšky sedáku je možné montovat přední kola v různých polohách (3). (Na obrázku přední vidlice s 5 různými polohami). Různé otvory umožňují také montáž předních kol různých průměrů.

VAROVÁNÍ! Jakékoli nastavení smí provádět pouze kvalifikovaný servis nebo fyzioterapeut. Pro podrobné servisní informace kontaktujte společnost Rehasense nebo Prodejce.

Potah sedáku a konfigurace opěradla – ICON 35Lx

Lx je vybaven ergonomickým sedákem a čalouněným opěradlem, které mají stylový tvar ve dvou barvách a jsou vyrobeny z 3D mesh látky. Zajišťuje měkkost sedáku, cirkulaci vzduchu a poskytuje větší pohodlí při sezení. Lze sundat pro praní.

Potah sedáku a opěradla

- Pro sundání potahu sedáku rozeptejte Velcro (1) a uvolněte šrouby (2) na levé a pravé straně.

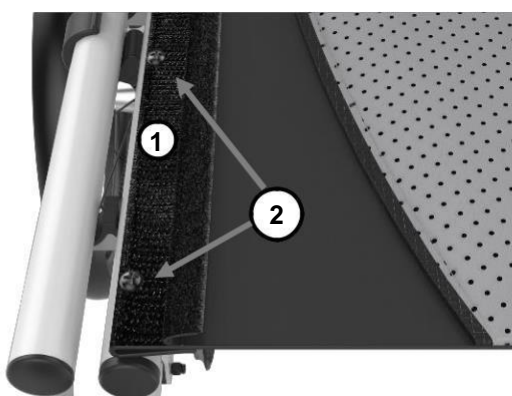

- Pro sundání potahu opěradla odepněte Velcro ze spodní zadní trubky **(3)** a uvolněte šrouby **(4)** umístěné na levé a pravé straně.

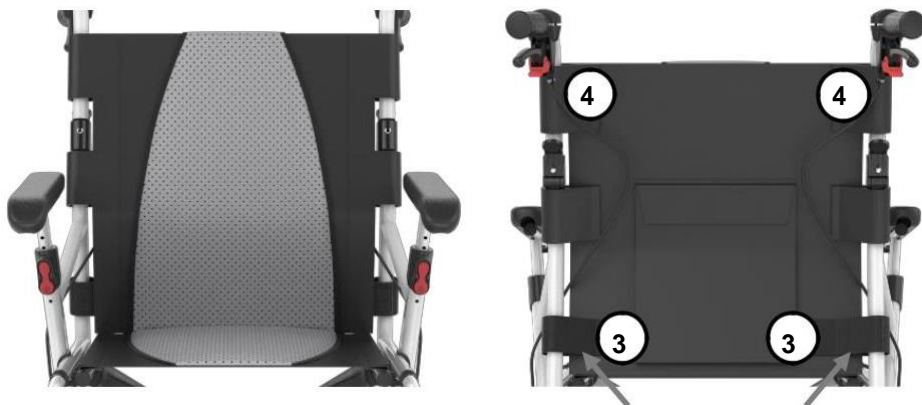

13.2. Obecné

13.2.1. Kola

Zadní kola

V závislosti na specifikaci objednávky může být Váš vozík vybaven zadními koly o průměru 14", 20", 22" a 24". Kola mohou být vybavena pneumatikami nebo PU pneumatikami odolnými proti propíchnutí. Jiné velikosti a typy pneumatik jsou k dispozici na vyžádání.

Standardně jsou dodávána 14" kola, která jsou určena k pohonu vozíku asistentem. Vozíky vybavené velkými koly (20"/22"/24") mohou být navrženy pro samostatnou jízdu.

Osy šroubů

Zadní kola 14" jsou vybavena osami šroubů, které umožňují montáž nebo demontáž zadních kol pomocí náradí.



Pro demontáž kola z rámu:

- Podržte matici **(2)** a uvolněte šroub **(1)**, poté vytáhněte kolo z ložiska

Pro opětovnou montáž kola:

- Přitáhněte osu šroubů **(1)** k ložisku, utáhněte šroub **(1)** a matici **(2)**
- Zkontrolujte, zda náboj kola je utažen správně bez vůle.

Rychloupínací osa

Velká zadní kola (20"/22"/24") jsou vybavena rychloupínacími osami, které umožňují rychlou montáž nebo demontáž.

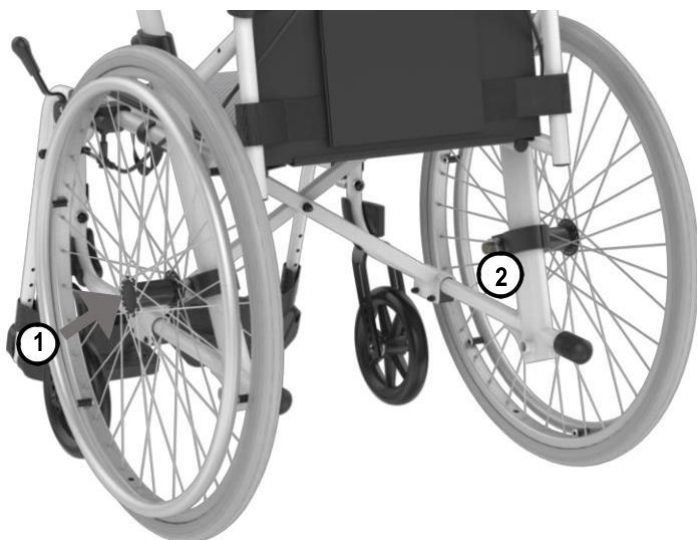

Pro demontáž kola z rámu:

- Stiskněte a podržte uvolňovací tlačítko (1) a vytáhněte kolo z ložiska.

Pro opětovnou montáž kola:

- Umístěte konec osy do ložiska (2), stiskněte a podržte uvolňovací tlačítko (1), zatlačte osu do ložiska a uvolněte tlačítko.
- Zkuste vytáhnout kolo z ložiska, tím zkontrolujete, zda je bezpečně znehybněno.

VAROVÁNÍ! Při montáži nebo demontáži kol si dávejte pozor na prsty. Nevkládejte prsty mezi paprsky nebo mezi pneumatiky a ráfky.

VAROVÁNÍ! Při zrychlování vozíku si dávejte pozor na prsty. Nevkládejte prsty mezi paprsky nebo mezi pneumatiky a ráfky. K ochraně prstů použijte chrániče paprsků, které jsou k dispozici jako příslušenství.

13.2.2. Brzdy



Uvolněná brzda



Zatažená a zablokovaná brzda

- Pro uvolnění zatáhněte současně za obě brzdové páky (1) a kontrolujte brzdovou sílu.
- Pro úplné zastavení vozíku zatáhněte za brzdové páky, dokud se vozík nezastaví.
- Pro uvolnění brzd uvolněte obě brzdové páky, aby volně klesly.

Chcete-li použít brzdy jako parkovací brzdy, zablokujte je v zatažené poloze.

- Po aktivaci brzd pomocí brzdových pák (1) stiskněte 2 malé blokovací páky (2) umístěné pod brzdovými pákami.
- Chcete-li uvolnit zablokované brzdy, zatáhněte za obě brzdové páky směrem k madlům ke tlačení a poté je uvolněte. Brzdy se odblokují samy.

13.2.3. Opěrky nohou

Hliník s upevňovacím šroubem pro nastavení výšky a skládací opěrky nohou

- Opěrky lze snadno otočit směrem ven a odstranit. Lze je otočit i dovnitř pod sedák, což zajistí volný pohyb noh kolem vozíku.
- Opěrky nohou jsou výškově nastavitelné. Pokud je vozík používán venku, minimální vzdálenost mezi opěrkami nohou a podložím by měla být 4-5 cm
- Pro usnadnění přesunu na vozík nebo z vozíku opěrky nohou lze snadno složit (A)

VAROVÁNÍ! Je zakázáno stát na opěrkách nohou. To může vést k převrácení vozíku.



Nastavení jednotky opěrky



Pro otočení nebo demontáž opěrky:

- Stiskněte blokovací páku (1).
- Otočte opěrky (2) směrem ven o asi 45°.
- Poté zatáhněte nahoru pro uvolnění z rámu vozíku (3).

Pro montáž opěrky:

- Podržte na jedné straně, asi 45° k rámu.
- Vložte konec opěrky do otvoru v rámu (3).
- Když opěrka visí na rámu otočte ji dopředu (2). Opěrka nohou by se měla automaticky zablokovat.
- Ujistěte se, že levá a pravá opěrka jsou připevněny ke správné straně rámu

Pro nastavení výšky pátky:

- Uvolněte blokovací šroub (4).
- Poté nastavte délku opěrky posunem opěrky nohou (5) nahoru a dolů na požadovanou výšku (6 poloh).



- Vložte šroub do odpovídajícího otvoru a utáhněte maticí

13.2.4. Loketní opěrky

Loketní opěrky (nastavení výšky)

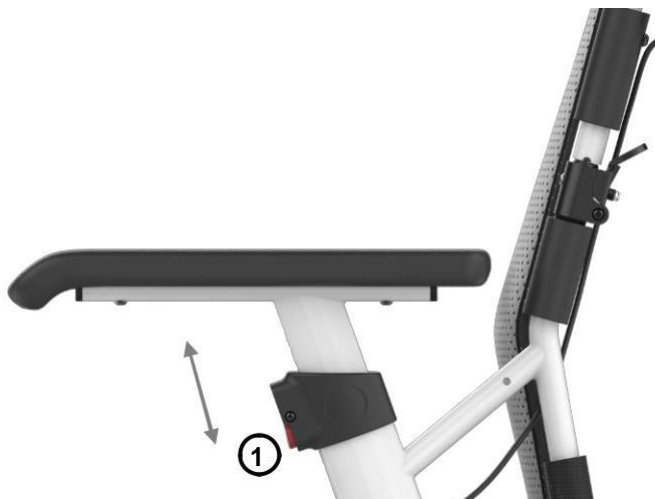

Loketní opěrky ICON 35Lx jsou výškově nastavitelné.

Pro změnu výšky loketních opěrek:

- Stiskněte a podržte červené oválné tlačítko **(1)** umístěné na spodní části rámu.
- Druhou rukou nastavte loketní opěrku na požadovanou výšku. Poté uvolněte tlačítko.

VAROVÁNÍ! Nikdy nepoužívejte loketní opěrky jako úchyty ke zvedání nebo přenášení vozíku.

VAROVÁNÍ! Obě loketní opěrky musí být nastaveny na stejnou výšku.

13.2.5. Polosklonný mechanismus opěradla

Verze Bx a Lx jsou vybaveny polosklonným mechanismem opěradla, který umožňuje zmenšit rozměry pro účely skladování nebo manipulace. Nejkompaktnější je, když se madla překrývají s rámem, když je zcela složený.

Nastavení polosklonného mechanismu opěradla



Pro složení zatlačte na trubky madel:

- Stiskněte 2 páky **(1)** umístěné v polosklonném mechanismu opěradla.
- Sklopte trubky madel dozadu.

Pro rozložení stiskněte trubky madel:

- Zatáhněte za trubky madel směrem dozadu, čímž se automaticky zablokuje v původní poloze.

14. Příslušenství

14.1 Sedák a opěradlo s nejvyšším komfortem

Vybavený sedákem s nastavitelným napnutím, ergonomickým čalouněným sedákem a polštářovým opěradlem, které má stylový tvar ve dvou barvách a je vyrobeno z 3D mesh látky. Zajišťuje měkkost sedáku, cirkulaci vzduchu a poskytuje nejvyšší pohodlí při sezení.

14.1.1 Pásy pro nastavení napnutí sedáku

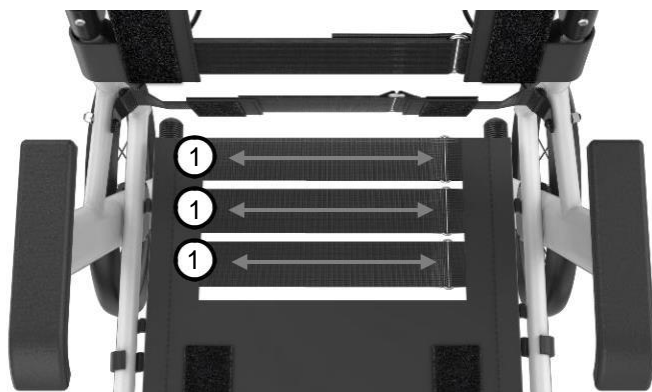

Je možné nastavit napnutí pásu sedáku tak, aby jej přizpůsobit individuálním potřebám a preferencím uživatele.

Pro nastavení pásů sedáku:

Nastavte napnutí 3 pásů Velcro **(1)**, dokud nedosáhnete optimálního pohodlí.

14.1.2 Zadní pásy pro nastavení napnutí

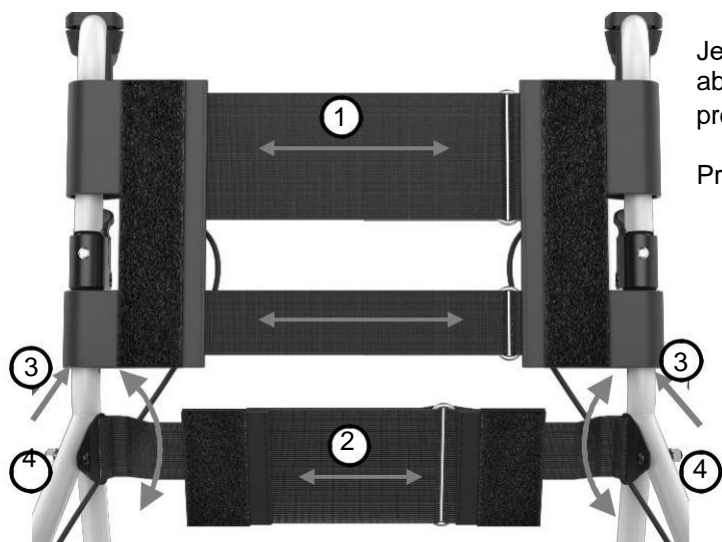

Je možné nastavit napnutí zadních pásů, aby je přizpůsobit individuálním potřebám a preferencím uživatele.

Pro nastavení opěradla:

- Nastavte napnutí 2 pásů Velcro **(1)** horní části, dokud nedosáhnete optimálního pohodlí.
- Nastavte napnutí jednotlivých pásů Velcro **(2)** spodní části, dokud nedosáhnete optimálního pohodlí.
- Níže umístěné pásy opěradla s jednotlivým pásem Velcro **(2)** lze volně otáčet pro získání lepšího komfortu pro bederní páteř.
- Kromě toho níže umístěné pásy opěradla s jednotlivým pásem Velcro **(2)** lze posunout nahoru a upevnit v novém otvoru **(3)** na zadní trubce uvolněním a opětovným dotážením upevňovacích prvků **(4)** pro získání vyšší polohy, díky čemuž získáme lepší podporu zad.

14.1.3 Čalouněný sedák a opěradlo



Upevněné k sedáku s nastavitelným napnutím a pásům opěradla pomocí Velcro. Stačí pár sekund pro sundání nebo nasazení na vozík.

14.2 Zařízení proti převrácení

14.2.1 Zařízení proti převrácení (proti houpaní) – levostranná montáž (pohled zezadu)

Jedná se o dodatečné zařízení proti převrácení, které zvyšuje stabilitu vozíku, a tím bezpečnost uživatele. Doporučuje se zejména pro uživatele po amputaci dolních končetin, ale doporučujeme jej používat všemi uživateli.

VAROVÁNÍ! Montáž zařízení proti převrácení smí provádět pouze kvalifikovaný servis nebo zkušený fyzioterapeut.

Zařízení proti převrácení je aktivní když malé kolo je směřem dozadu. Když je otočené pod rámem vozíku, zařízení není aktivní.



Pro aktivaci nebo deaktivaci zařízení proti převrácení uchopte vodorovnou trubku a zatáhněte ji dolů.



Poté otočte kolem svislé osy směrem k vnitřní straně rámu.



Poté uvolněte trubku, která se automaticky zablokuje v poloze.

14.2.2 Zařízení proti převrácení (protiskluzové) – levostranná montáž (pohled zezadu)

Jedná se o dodatečné zařízení proti převrácení, které zvyšuje stabilitu vozíku, a tím bezpečnost uživatele. Doporučuje se zejména pro uživatele po amputaci dolních končetin, ale doporučujeme jej používat všemi uživateli.

VAROVÁNÍ! Montáž převrácení smí provádět pouze kvalifikovaný servis nebo zkušený fyzioterapeut.

Zařízení proti převrácení je aktivní, když malá kola jsou umístěna nízko nad podloží. Když jsou zvednutá vysoko nad podloží, zařízení není aktivní.

Pro aktivaci nebo deaktivaci zařízení proti převrácení vysuňte zajišťovací kolík (1) a podržte jej.

Druhou rukou posuňte zařízení proti převrácení v požadovaném směru (nahoru/dolů)

Poté uvolněte zajišťovací kolík pro zablokování zařízení proti převrácení ve vybrané poloze.



REHASENSE

V případě jakýchkoli technických dotazů kontaktujte prosím místního distributora vozíku nebo přímo společnost Rehasense.

Distributor:

Rehasense® Sp. z o.o.
Sulejowska 45G
97-300 Piotrków Trybunalski
Polsko

www.rehasense.com
info@rehasense.com

