

alber

Jednoduše vyjděte bezpečně po schodech.

scalamobil®

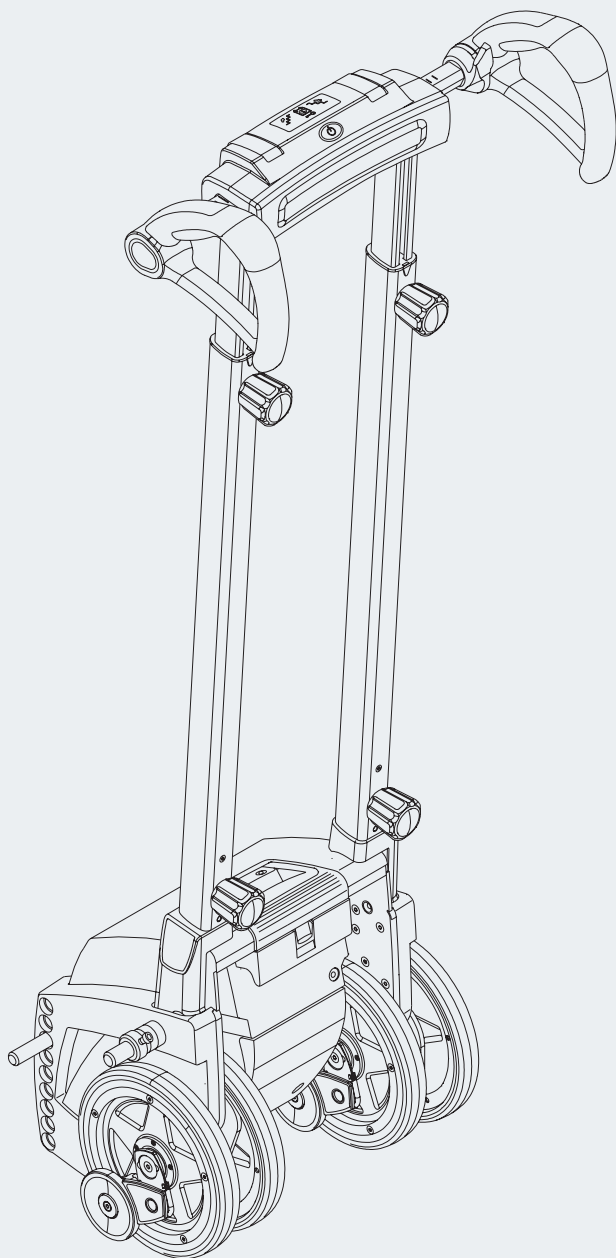

Návod k použití

DE

Návod k použití

EN

Návod k použití

FR

Návod k použití

TO

Návod k použití

TO

Instrukční kniha

SE

Návod k použití

NL

Mostová cesta

DK

Obchodní pohled

ŽÁDNÝ

CE

Servisní centrum

(Německo) Pondělí až
čtvrtek od 8:00 do 18:00.
pátek od
8:00-16:00

dosažitelný v

Telefon (0800) 9096-250
(zdarma)



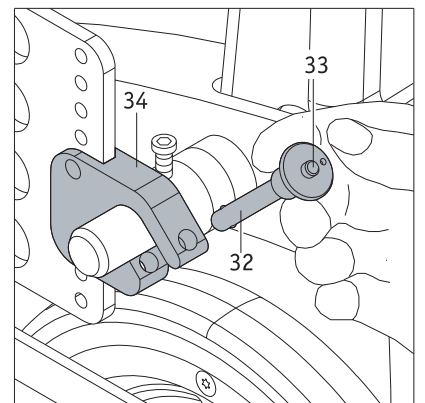
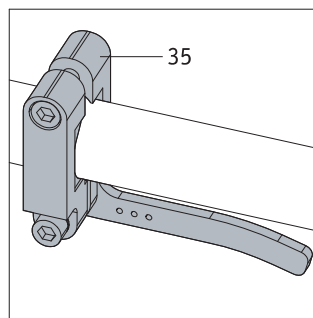
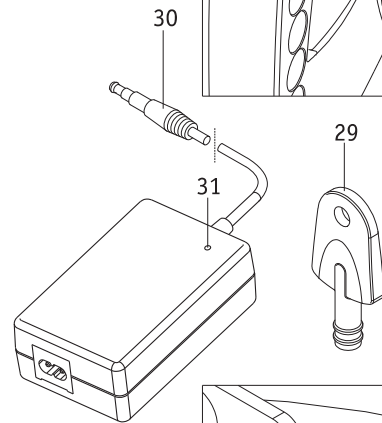
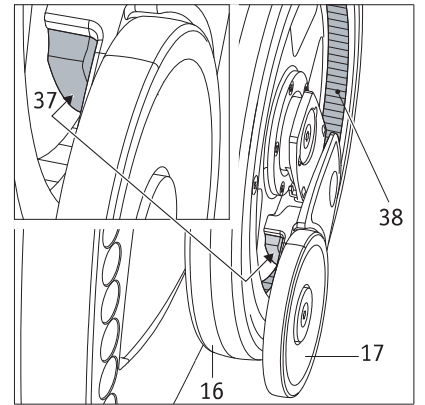
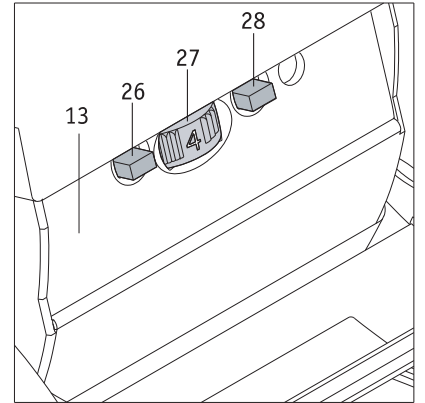
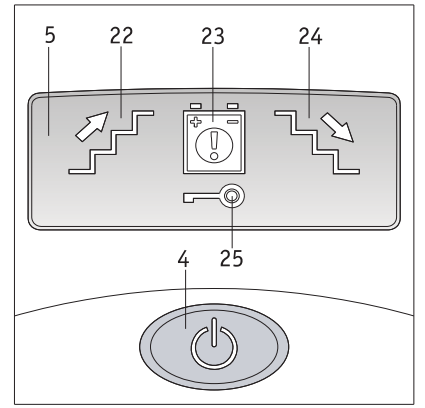
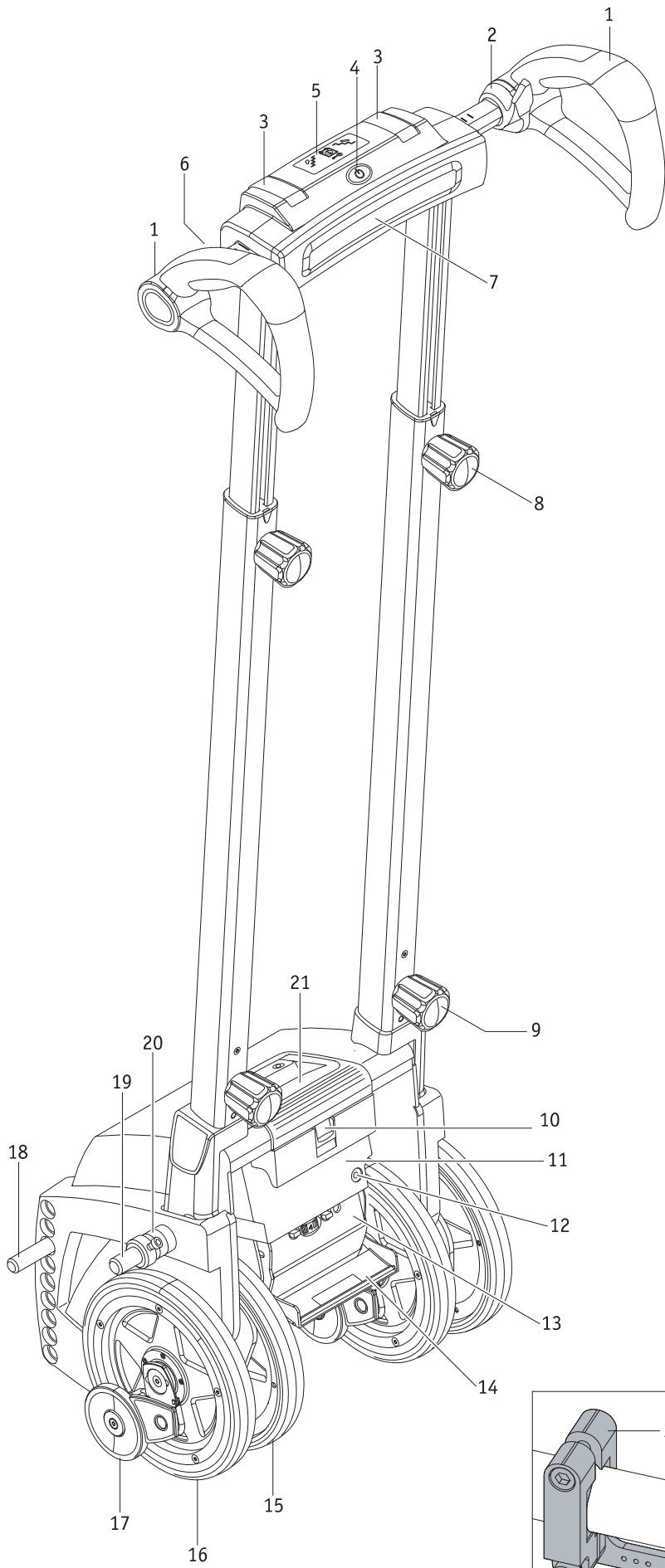

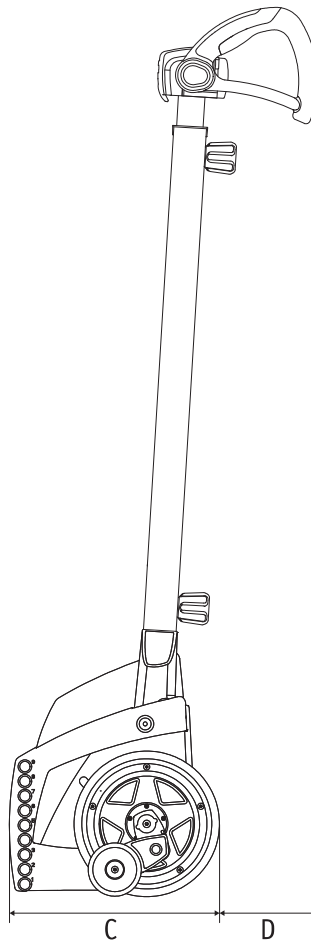
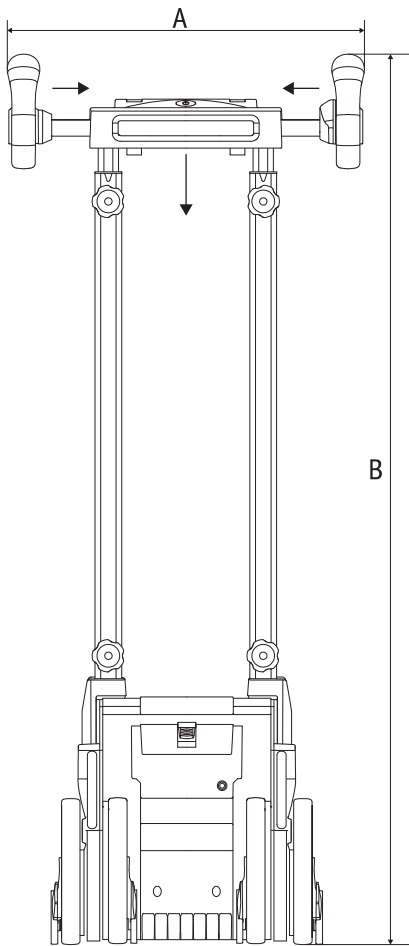

S35	S36	S38	S39
A: 430 mm	430 mm	430 mm	430 mm
B: 1167 mm	1167 mm	1222 mm	1222 mm
C: 297 mm	297 mm	338 mm	338 mm
D: 112 mm	112 mm	64 mm	64 mm

Obsah			
1. Úvod	2	4. Blokování silnic	20
1.1 Zamýšlené použití	2	4.1 Aktivace roadblockingu	20
1.2 Belangrijke veiligheidsinstructie	2	4.2 Deaktivace blokování silnic	20
1.3 Doelmatig gebruik scalamobil	2	5. Automatische zelfuitschakling	20
1.4 Toegelaten gebruiksvoorwaarden / plaatsen van inzet	3	6. Accu's	21
1.5 Standaardomvang van de levering	3	6.1 Nabíjení baterie	21
1.6 Volitelné příslušenství	3	6.2 Vyjmutí baterie	21
1.7 Výsuvné pasti	4	6.3 Informace o použitých bateriích	22
1.8 Příslušné prvky v jednom oogopslagu	4	7. Doprava a skladování	23
2. Začlenění	5	7.1 Kvůli ztrátě součástí	23
2.1 Přizpůsobení Scalamobilu operátorovi	6	7.2 Semena ztracených komponent	23
2.2 Nastavení Scalamobilu na venkovní past	6	7.3 Pokyny pro provoz a přepravu	24
2.3 Ovládací prvky současně	7	7.3.1 Belangrijke veiligheidsinstructie	24
2.3.1 Ovládání dveří	7	7.3.2 Pokyny k ovládání přístroje	24
2.3.2 Keuzeschakelaar rijprogramma	7	8. Indikace a zprávy o skladování	25
2.3.3 Úplné otřesy	8	9. První pomoc ve skladu	25
2.3.4 Speciální funkce Soft Step	8	10. Pokyny pro zabezpečení a bezpečnostní opatření	25
2.4 Ovládací prvky v řečtině	8	10.1. Obecné pokyny mbt de veiligheid a vermijding van gevaar	25
2.4.1 Inschakelen van de scalamobil	8	10.2 Pokyny pro mbt de veiligheid a vermijding van gevaren ve scalamobilu	27
2.4.2 Uitschakelen van de scalamobil	9	11. Čištění a čištění, čištění, čištění a zpracování	27
2.4.3 Indikace na displeji	9	11.1 Čištění a péče	27
2.4.4 Výběr stylu	9	11.2 Údržba	27
2.4.5 Říční rozvaděč	9	11.3 Obnovení úroků	27
2.5 Kontrola funkcí	10	11.4 Zpracování	28
2.5.1 Geometrie kol	11	11.5 Pozice	28
2.5.2 Controleren van de remmen	11	12. Záruka Wettelijke, záruka výrobce a aanprakelijckheid	28
2.6 Ověřte scalamobil na válečkovém křesle	12	12.1 Záruka na vady	28
2.6.1 Ručně vložit	12	12.2 Záruka bezpečnosti	28
2.6.2 Motorický vstup	12	12.3 Přístupnost	28
2.6.3 Přidání rychlých kolíků	13	13. Technické údaje	29
2.6.4 Použití rychloupínacích kolíků	13	14. Štítky	30
2.7 De wielen van de rolstoel afnemen	13	15. Medelingen nad de productveiligheid	32
2.8 Scalamobil van de rolstoel afnemen	14	16. Produkt Levensduur van het	32
3. Majetek lovců	15	17. Pro použití tohoto produktu existují zákonné požadavky	32
3.1 Dropi se pohybují	15	18. Vysvětlení symbolů	32
3.2 Přebíjení pasti	16	Volitelné příslušenství	
3.3 Berijden van wenteltrappen	17	Podpora hlavy	34
3.4 Berijden van trappen met tralieroosters	18		
3.5 Onderbreken van rijden přes trappen	18		
3.6 Rolstoel rijden s připojeným scalamobilem	18		
3.7 Belangrijke aanwijzing voor het beëindigen van het rijden op een trap	19		
3.8 Zvláštní výstražné pokyny pro přejíždění pastí	19		

Tyto informace jsou dostupné na internetové stránce www.alber.dek dispozici ke stažení. Pokud obdržíte verzi s většími písmeny, kontaktujte servisní středisko Alber.



37.0001.4.99.09
2020-02-20

To znamená, že jsou k dispozici informace o produktech

- scalamobil S35 (standardní trapézový lezec)
- scalacombi S36 (standardní prolézačka dropa s integrovaným zítováním)
- scalamobil S38 (standardní dropí klinker s velkou výškou pro chůzi do výšky 25 cm)
- scalamobil-fly S39

hierna alleaal „scalamobil“ genoemd.

1. Úvod

1.1 Zamýšlené použití

Scalamobil je mobilní šplhací ohřívač a rolstoel a rolstoelgebruiker, které trápí nejrůznější pasti a problémy a behoedzaam open en af kan rijden. Scalamobil byl použit na trhu v komerčně dostupných modelech rolstoel a lze je nalézt ve stejných fázích.

1.2 Instrukce Belangrijke veiligheids - dodržujte je absolutně osmkrát

Scalamobil je mobilní šplhadlo dropů. Hij like om veiligheidsredenen avenues obsluhované lidmi, kteří

- být vyučen v gebruik ervan
- Zachycení na zádi může stoupat
- ve stavu je minimálně 20 % hmotnosti nemovitosti
- To je v dobrém stavu a je ve stavu, ve kterém jsou všechny standigheden veilige způsobem s toestel na gaan.

Výuka ovládání zařízení je prováděna pomocí nových zařízení, která se používají při ovládání páky a jsou registrována po výrobě dveří afspraak a specialisty vertegenwoordiger van Alber GmbH. Za pobyt zde se platí příplatek.

Když nemáte sílu používat Scalamobile, věříte, že se můžete obrátit i na specialistu Alber Vertegenwoordiger.

V oblasti možného technického uložení se můžete obrátit na specifikaci chráněného zařízení od firmy Alber.

Elektromagnetická pole, která byla instalována na mobilních telefonech, mohou snížit prestatii mobilního telefonu. Scalamobil slouží jako zařízení, které bylo používáno při přímém použití v mobilních telefonech. Je to válečkové zařízení a operátor Scalamobil verboden om tijdens het climben van a trap a mobilní telefon te gebruiken.

K pevnosti můžete využít i elektrický úložný systém a dá se zde využít práce vozidla Scalamobil.

Blijf v algemeen uit de building van plaatsen waar silný elektrický velden heersen.

Použití Scalamobile může být použito samostatně a má rušivý vliv na ostatní zařízení s vizuálním dopadem na ocelovou bránu ve Warenhuizen.

Scalacombi S36 s vestavěnou jednotkou univerzálního adaptéru Scalaport

2



Technický název Scalamobilu pro instrukce, jak jej ovládat, není dostupný. Neem ve sdružení kontakt op potkal uw prodejce vertegenwoordiger van Alber.



Žehlička a obsluha scalamobilu se nachází na řece s lapačem vysoko a na pojízdné dodávce rolety na proudění vzduchu v místnosti je zcela otevřený a nepozorný systém všech takto ledových.

1.3 Doelmatig použití Scalamobil a návod k použití

Scalamobil je vhodný pro přepravu osob, které nejsou schopny projít pasti, což se nikdy nestane

možná se mluvilo o gangech en loop. Scalamobil mohl být nainstalován na válcích a použit v databázi úložiště Alber.

Zařízení možná nebylo technicky používáno. S uitzondering of the het for use to be poslech toebhoren may he geen other delen been aangebouwd. Provoz Scalamobilu vyžaduje následující instrukce:

- Inspekce opgaven, aanwijzingen a aanbevelingen van deze gebruiksaanwijzing.
- Provoz přístroje je řízen člověkem.
- Aparát je také připevněn k zařízení a technickému zařízení.
- Člověk by měl žít ve státě a žít sám.
- Vrata pohonu musí být ovládána uživatelským prostorem.
- Tijdens het vervoer mogen de armen van de te transporteren person net buiten de armléuningen van de rolstoel uitsteken.

Jako geïnstrueerde persoon geldt like over the hem / hair opgedragen přijata en mogelijke gevaren bij ondeswissen gedrag geschoold en nad provozem scalamobil geïnstrueerd werd. Poučení provádí autorizovaný specialista na dveře a kryty firmy Alber. Het gebruik van de scalamobil door niet-geïnstrueerde cq niet gewalificeerde gebruikers is uitdrukkelijk verboden.

Scalamobil možná nikdy nebyl použit pro přepravu ve strijd zijn s doelmatigým použitím. Peníze s názvem pro všechny ostatní druhy přepravy nákladů, stejně jako přepravu zboží pro přepravu přes pasti.

Alber GmbH popisuje následující jako tiskovou chybu Scalamobil:

- Použijte v strijd s aanwijzingen a aanbevelingen van deze gebruiksaanwijzing.
- Tímto způsobem je definováno přepisování technických limitů prestatativní kapacity.
- Technické změny v zařízení.
- Aanbouw a gebruik van vreemde, niet door Alber gefabriceerde cq voor gebruik aangeboden delen en toebehoren.

Za škody způsobené nesprávným používáním zařízení podnikne společnost Alber GmbH opatření.

Tijdens het vervoer op a trap moet de in de rolstoel tressoucí se osoba zich rustig gedragen. V osmi případech lze přepravu osob se zvláštními informacemi přesunout za účelem odhlášení, mohou utrpět ztrátu při obousměrné přepravě scalamobilu v přepravě.

Operátor musí být vždy ve stavu firmy, aby mohl vykreslit právo na pohyb osoby, která reaguje. Důvodem je, že dotyčná osoba je navržena pro používání Scalamobilu, takže rozhodnutí poskytnout osobě se zvláštními informacemi je možné.

1.4 Toegelaten gebruiksvoorwaarden / plaatsen van inzet

Scalamobil lze používat při teplotách mezi -25 °C a +50 °C, aby řeka mohla spadnout. Použití jako přenosový systém pro korte, bez ohledu na stav pastí, je v afzonderlijke gevallen eveneens mogelijk.

Otevřená past jako scalamobil nooit byla vydána, uitsluitend in geval van nood jako hij Achterover byl neergelegd. O pozadí se Scalamobilem se mluvilo, ale i tak jsem za to rád. Tapijten a tapijtvloeren musí zodanig zijn bevestigd dat zijt niet schuiven.

Výška běhounu nesmí být větší než 20 cm (S35) / 25 cm (S38), minimální velikost běhounu může být menší než 11 cm (S35) / 14 cm (S38). Gelieve de veiligheids- en gevareninstructies v hoofdstuku 10 v osmi časech.



Plaats de scalamobil, v bijzonder, když toto slovo nikdy nepoužil, Indie mogelijk niet in langdurige zonneshijn. To znamená, že celé zařízení lze zahřát na extrémní úrovni a získat přístup k plné kapacitě. Také plast lze rychle změnit z dvířek na intenzivní zónové světlo.

1.5 Standaardomvang van de levering

- Scalamobil, plně sestavený a používaný
- Nabíjecí zařízení včetně ručního ovládání
- Klíč pro zamykání vozidla
- Tato uživatelská příručka

1.6 Volitelné příslušenství

- Podpora hlavy
- Bekkengordel
- Nožní soutěska
- Scalaport X7
- Scalastoel X3
- Nabíječka do auta
- Držák na přepravu jízdních kol

Slovo je slyšet z původního jazyka Alber a používá se.

Scalamobil je navržen tak, aby měl své vlastní prestaty dodávané jako slovo používané s původním designem Alber. Alber není dobrý nápad pro produkt nebo produkt. voor ongevallen (zoals bijvoorbeeld branden ed) als gevolg van verkeerd functioneren van niet-originel toebehoren resp. Vervangingsonderdelen (zoals bijvoorbeeld lek vóbuchu akupacku). Záruka zaručuje, že opravy budou provedeny v rámci původního servisu. U kunt real tegen betaling opracht geven dead dit okamžité opravy.

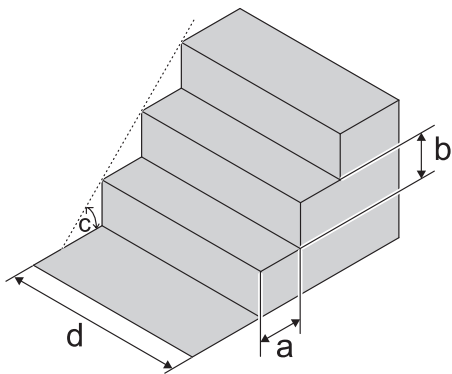

1.7 Výsuvné pasti

O Scalamobilu lze mluvit následujícím způsobem:

- Minimální trend (a): 11 cm (S35/S36)
14 cm (S38/S39)
 - Maximální trojhák (b): 20 cm (S35/S36)
25 cm (S38/S39)
 - Maximální výška (c): 61° (S35/S36)
61° (S38/S39)
 - Minimální chov pravých pastí (d): 55 cm (*)
 - Minimální hranice pastí s pastmi ve tvaru U: 1,35 metru (*)
 - Minimální poloměr wenteltrappenu: 1,35 metru (*)
- (*) afhankelijk van de used rolstoel

1.8 Příslušné prvky v jednom oogopslag

(zde věřte, než přezichtstekening na napájení otevřete klapky)

Stuurgedeelte

Greep	1
Rijschank	2
Spanhendel	3
Šéf Javelin	4
Zobrazit	5
Keuzeschakelaar klimrichting	6
Steunkussens	7
Handwiel hoogteomzetting	8
Onderste handwiel	9

Aandrijfunit

Zvětšení akupacku	10
Accupack	11
Loadbus	12
Provozní vakuum	13
Ovládání klíčem	14

Vnitrozemský kanál	15
Směrem ven	16
Rem	17
Pochopit	18
Vrcholný zápas	19
Distanční kroužek	20
Draggreep	21
Indikace na displeji	Indikace
„Klimrichting omhoog“	22
Waarschuwingsindicatie accupack	23
Indikace „Klimrichting omlaag“	24
Wegrijblokkering	25

Provozní vakuum

Provozní vakuum	13
Keuzeschakelaar rijprogramma	26
Toerenregelaar	27
Schakelaar veor afzonderlijke treden	28

Příslušenství

Klíč pro blokování	29
Contactstop	30
LED indikace na nabíjecím zařízení	31

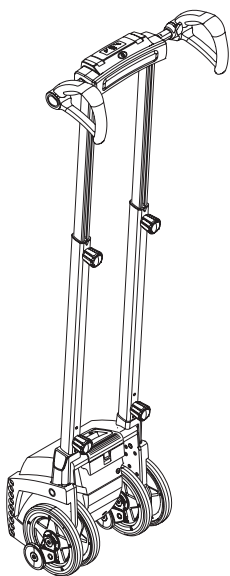

2. Začlenění

Scalamobil en het možná. Zařízení je nyní k dispozici a bylo nainstalováno na stroji operátora (viz hoofdstuk 2.1).

Bovendien zijn op uw rolstoel speciale houders ([34] a [35]) byly připojeny tam, kde byl umístěn scalamobil pro použití (zie hoofdstuk 2.6).

Než byl scalamobil postaven, dal pokyny v zařízení na dveřích a specialista vertegenwoordiger van Alber GmbH. Rozsáhlá instrukce onderdeel van deze v přístroji bestaat uit het rijden over past (omhoog en omlaag) onder running en controle van de person die u. Můžete se rychle naučit používat Scalamobil co nejdříve a správně a rychle přes past v řece.

Musíte také použít tuto příručku, která poskytuje technické informace relevantní pokyny pro správné používání Scalamobilu. Při prvním použití dveří lze poprvé použít Scalamobile.

Pokud jej pak chcete zvednout, můžete kontaktovat společnost Alber. Děti znají i svá vnoučata a ti, kteří mají své návrhy na program v provozu Scalamobil

(viz také kapitola 2.3.2).

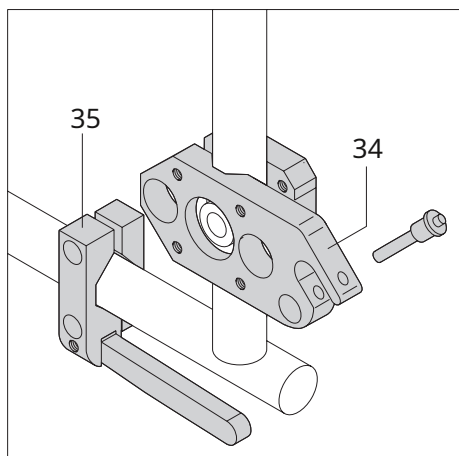

Návod k použití Scalamobilu může být uitsluitend door de geautoriseerde specialiaalzaak vertegenwoordiger van spoločnosti Alber Geuren.



Uitsluitend de door de geautoriseerde specialista na dveře a vertegenwoordiger van der spoločnosti Alber vyškolení lidé mají právo obsluhovat scalamobil te.



Návod k použití Scalamobilu možná nebyl nikdy použit. Tijdens de instructie in het gebruik krijgt u also nadere informatie über het rijden over trappen.



Montáž krytů ([34] a [35]) na rolstoel může být uitsluitend uitgevoerd door Alber, a vertegenwoordiger van de fa. Alber, z geautoriseerde specialiaalzaak.



Pravidelný kontrolor de houders ([34] a [35]) také chodil do rolstoel vastgeschroefd zitten. Pokud chcete propojit kabely dohromady, budete tak moci učinit ve dveřích specialisty na geautoriseerde vertegenwoordiger van de firma Alber weer vakwissen te laten vastdraaien.



2.1 Přizpůsobení Scalamobilu operátorovi

Pro správnou obsluhu a používání slouží hoogte z řečtiny [1] scalamobil tot op ongeveer de schouder- cq borsthoogte operátora te was uitgericht. Specializovaným cq je zpravidla zástupce společnosti Alber a provozovatel uitvoeren Scalamobil.

Pokud by stále existovala potřeba úpravy, domnívám se, že byla provedena následující práce:

- Draai het handwiel [8] na levém a pravém okraji. Houd hierbij het stuurgedeelte vast, zodat dit niet abusievelijk omlaag wipt.
- Schuif het stuurgedeelte omhoog of omlaag toar een positie die ongeveer overeenkomt met uw schouderhoogte (ie ook de graphical afbeelding hiernaast).
- Draai het handwiel [8] na obou okrajích byly dostatečně rozsáhlé.



Ovládání Scalamobilu je smyčkové podél zadního okraje zařízení (grafického displeje). Scalamobil mohl být pořízen v geen geval van voren z vanaf de zijkant v gebruik.



Pravidelný kontrolor de houders ([34] a [35]) také chodil do rolstoel vastgeschroefd zitten. Pokud chcete propojit kabely dohromady, budete tak moci učinit ve dveřích specialisty na geautoriseerde vertegenwoordiger van de firma Alber weer vakwissen te laten vastdraaien.



Pojďme se podívat na stuurgedeelte op uw ruce a prsty. Klem deze niet abusievelijk rozlehlý v budově profilu.

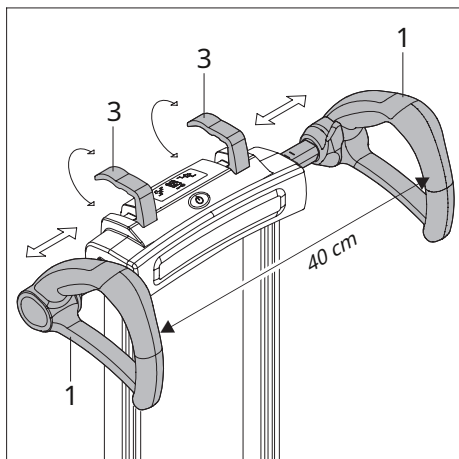
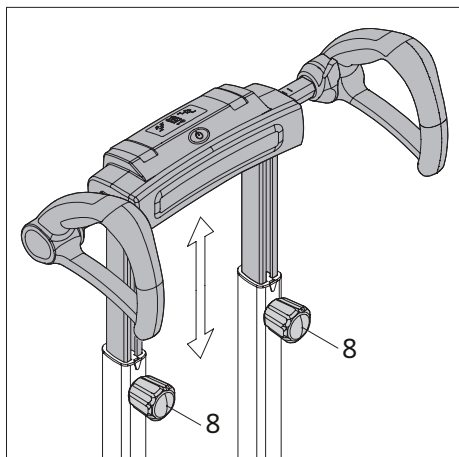

2.2 Nastavení Scalamobilu na venkovní past

Obecně platí, že oba grepeny [1] jsou ústřední pro kurt na scalamobil; Vzdálenost mezi díly je přibližně 40 cm.

Oba pozdravy lze vytvořit jednotlivě následovně.

- Trek de lefter cq de rechter spanhendel [3] do boven.
- Schuif levá cq pravá řečtina [1] podle polohy.
- Fixeer deze positie door de spanhendel [3] weer compleet in de behuizing te print.



Controleer na het omzetten van de grepen of zij veilig vastzitten. Zij nemá rád vanzelfa, vše se obejde bez klíče [3] lze zachránit.



Nejlépe s omzetten van de greeppositie - měl by být stav pro varování prstů.

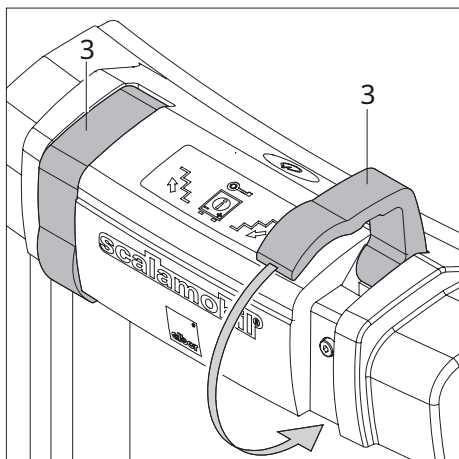

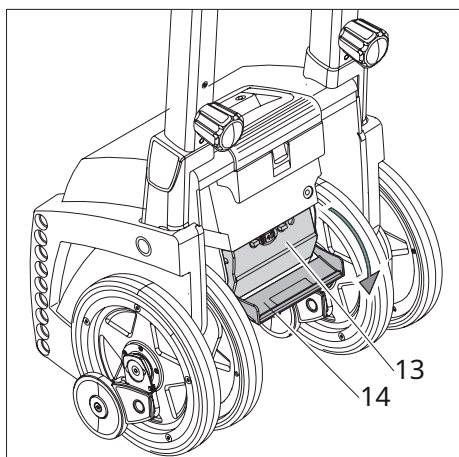

2.3 Ovládací prvky současně

Přední část pasti má noodzakelijke ovládací prvky scalamobil zijn op het stuurgedeelte a v ovládacím vak op zadní okraj aandrijfseenheid připojeny.

Het bedieningsvak [13] bevat de hieronder vermelden bedieningselemente, die toegankelijk door de klep [14] naar beneden te zwenken.

2.3.1 Ovládání dveří

S pomocí toerenregelaar [27] kunt u de door u gewenste rychle k řece na pasti. Zde můžete nastavit 6 pastí (laagste toerental, schakelaarstand 1) a 19 pastí (hoogste toerental 6) za minutu pohybu (zonder Softstep, zie hoofdstuk 2.3.4).

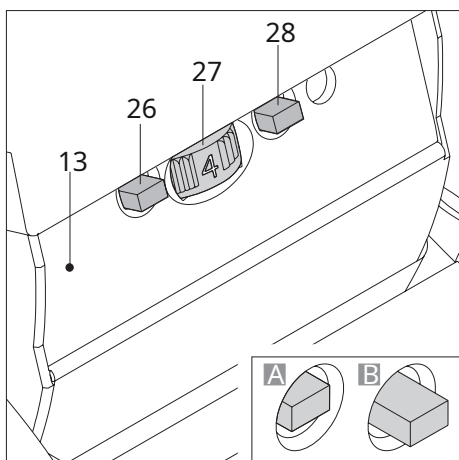

Pokud máte vysokou rychlost, můžete ji rychle a snadno použít se Scalamobilem.

2.3.2 Keuzeschakelaar rijprogramma

Scalamobil lze nyní individuálně instalovat do dveří a past nastražil specialista na ochranu firmy Alber. Zde byly zaznamenány různé parametry (hoogte van de traptrede, vasthoudhoek a de stijgsnelheid van de scalamobil) a opslagen jako Ziehaamde „modus voor de trap thuis“. Protože je aktivován „režim pro past thuis“, takže osoba může jezdit na pasti a zažít pohodlnější zážitek.

Pokud máte v pasti další možnosti, měli byste deaktivovat programování. Slovo Scalamobil se používá s továrním nastavením (z „režimu pro všechny prvky“).

- Druk op de keuzeschakelaar [26] om de mode voor de trap thuis te activeren or te deactiveren.
- Pozice uvnitř (grafický obrázek „A“): je aktivován režim soutisku
- Positie buiten (grafický obrázek „B“): režim pro past je deaktivován

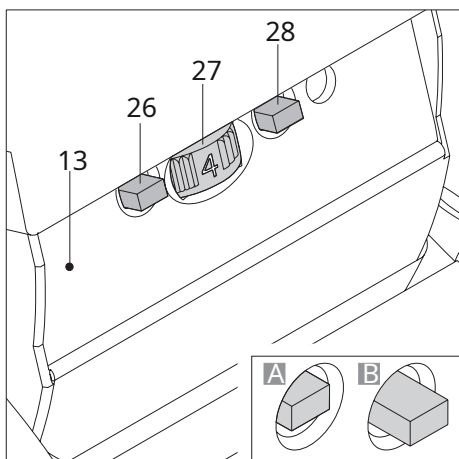

2.3.3 Úplné otřesy

Om op a trap te rijden (zie hoofdstuk 3) byl použit moet de rijschakelaar [2] op de scalamobil (zie hoofdstuk 2.4.5). Het rijden wordt pas onlybroken als de rijschakelaar [2] niet meer wordt bruikt. Pro geoefende gebruikers van the scalamobil je zodoende mogelijk om zonder onderbrekingen over alle traptreden te rijden.

Pro ongeefende gebruikers a vooral voor the rijden op a wenteltrap (zie hoofdstuk 3.3) wordt de activering van de enkele-trapschakeling aangeboden. Zde je váha mobile v pohybu, protože se používá slovo rijschakelaar, maar třese hij na het belimmen van a traptrede automaticky uit - zelfs, protože rijschakelaar [2] se stále používá. Jinými slovy, zařízení by se mělo nejprve uvolnit a podle toho použít.

- Druk op de enkele-trapschakelaar [28] om de enkele-trapschakeling te activeren deactiveren cq.
- Positie uvnitř (grafický obrázek „A“): enkele-trapschakeling je geactiveerd
- Positie buiten (grafický obrázek „B“): enkele-trapschakeling je gedeactiveerd



Door a geactiveerde enkele-trapschakeling wordt automaticky voorkomen, že klimatický cyklus, dokud nezapomenete slovo, před wielen na trapand zijn uitgericht. Nechte se uvěznit od operátora scalamobilu a vervoeren osoby v rolstoel nog veiliger.



Scalamobil wordt je označen geactiveerde enkele-trapschakeling.

2.3.4 Speciální funkce Soft Step

Soft Step-Functie je kompatibilní, afhankelijk van de kozen rijsnelheid, toerental van de motor v Scalamobil telkens vlak voordat de Wielen op en traptrede neerkomen.

Když se to provede, motor přestane fungovat a je připraven další krok.

Pohybové procesy pocházejí z použití přepínače Scalamobile na pastích, ale transportní osoba může být použita jako transportní smyčka.

Funkce Soft Step je integrována do nejlepšího programu Scalamobilu a funguje v továrním nastavení. Nicméně, jednotlivec aanpass a past úplné deaktivace funkce byla uitgevoerd dveře a specialista vertegenwoordiger van Alber GmbH.

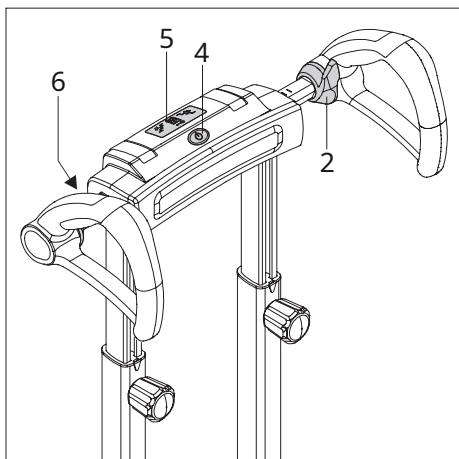

2.4 Ovládací prvky v řečtině

2.4.1 Inschakelen van de scalamobil

The scalamobil wordt ingeschakeld door the hoofdschakelaar [4] te gebruiken. První, co můžete udělat, je mít funkční řídicí jednotku, která je na displeji [5] a všechny fleecové prvky mohou být i značkové. Funkční ovladač je také schopen zobrazit skutečnou spotřebu paliva. Hoofdschakelaar [4] je zde trvale velký; terwijl op het display [5] de actuele rijrichting wordt aangegeven.

Když se Scalamobil nikdy nepoužíval, automaticky se otevřel za 5 minut (v 5).

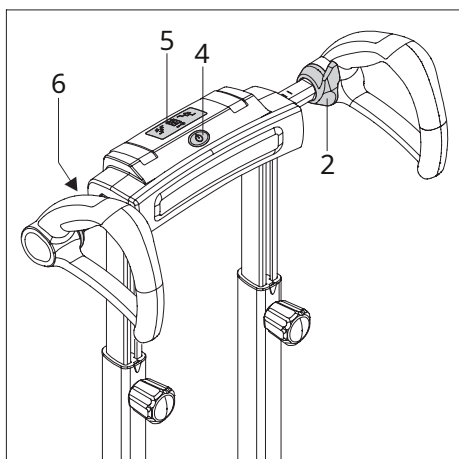

2.4.2 Uitschakelen van de scalamobil

Het uitschakelen van de scalamobil geurt Eveneens door de hoofdschakelaar [4] in te tiŝtēnē, waardoor takē vŝechny indicaments on het display [5] doven. The hoofdschakelaar [4] brandt na het uitschakelen Eveneens net meer.



Povēsit na odēvy, ŝálky a dergelijke aan de grepen, omdat heredoor de functie van de ovlādaci prvky ménē cq geactiveerd zou kunnen.



Když Scalamobil wordt uitgeschakeld, aandrijfwielen nebyl nikdy automaticky umístěn do bepaalde pozice. Bylo mu doporučeno, aby ostatní lidé byli souzeni (viz hoofdstuk 2.5.1).

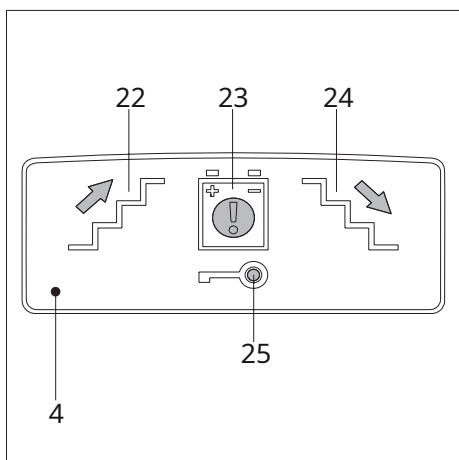

2.4.3 Indikace na displeji

Modlitba:

- Indikace „Klimrichting omhoog“ [22] brandt zelená – je zvolen režim „Trappen omhooggaan“ van tevoren.
- Indikace „Klimrichting omlaag“ [24] brandt green – je zvolen režim „Trappen omlaaggaan“ van tevoren.
- Waarschuwingindicatie van the accupack [23] brandt niet – akupack je stále dostatečnē nabity.
- Waarschuwingindicatie van the accupack [23] knippert rood – akupack je stále nabity na 25 procent a byl rychle a bez zpoždění nabit.
- Waarschuwingindicatie van the accupack [23] knippert rood en indicatie „Klimrichting omlaag“ [24] knippert groen – akupack je nagenoeg leeg, past není nikdy možná. Kies de mode “Klimrichting omlaag”, beëindig de rit a verlaat de past.
- Wegrijblokkering [25] knippert geel – aktivuje se wegrijblokkering (zie hoofdstuk 4).
- Wegrijblokkering [25] brandt niet – wegrijblokkering je deaktivován (zie hoofdstuk 4).

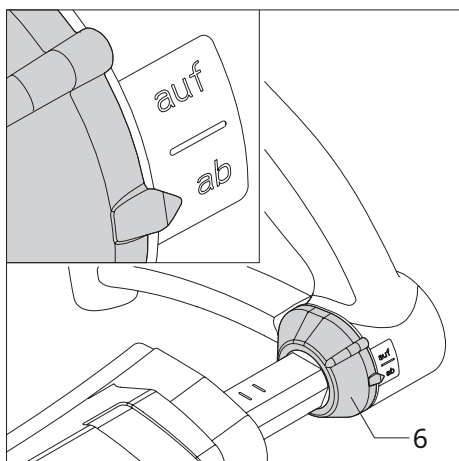

2.4.4 Výběr stylu

Na levém okraji stuurgedeelte se nachází v Keuzeschakelaar [6] pro instalaci klimatizace.

- Draai de keuzeschakelaar [6] naar de positie “omhoog” om trapwaarts te rijden.
- Draai de keuzeschakelaar [6] naar de positie “omlaag” om trapafwaarts te rijden.
- Rijrichting van de Scalamobil může uitsluitend v klidu, niet tijdens Rijden op de trap, byl změněn. Když se změnil rijrichting toch tijdens de rit, klimaproces byl přerušen. Omschakeling musí být uvolněn z rijschakelaar [2] plaatů.

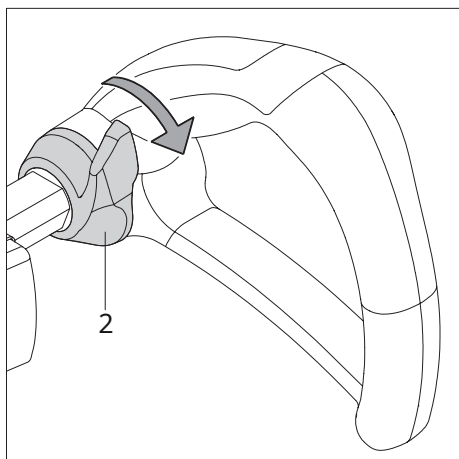

2.4.5 Říční rozvaděč

Dveře rijschakelaar [2] na zemi vedou použité smyčky Scalamobilu v met de keuzeschakelaar [6] vooraf kozenen klimrichting.

Když byl rijschakelaar [2] propuštěn, scalamobil se zastavil na middellijku.

Houd de scalamobil altijd vast aan de greep en gebruik de keuzeschakelaar [2] hierbij met de duim.

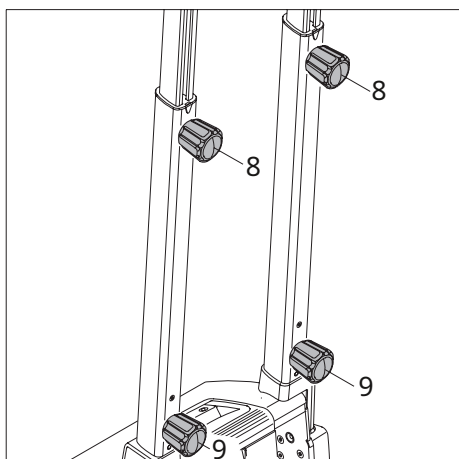

2.5 Kontrola funkcí

Na začátku je baterie zatížena pastí a mluví se o riziku poškození. Řeč záchranné sítě je slyšet i z pasti, o které se mluvilo, a byla řízena funkce zbytku. Toto ovládací slovo zonder rolstoel a s uitgeschakelde scalamobil uitgevoerd.

- Controleer obou spanhendelů [3] kompletně v behuizing zijn vytištěný (zie také hoofdstuk 2.2).
- Ovladač ručních kol [8] pro hoogteomzetting vast aangetrokken zijn.
- Ovladač dvou onderste handwielen [9] op de aandrijfeenheid vast aangetrokken zijn.
- Ovladač twee binnenste [15] a de twee buitenste [16] wielen op één lijn všechna světla svítí. Pokud nechcete, aby to bylo dobré, můžete to znovu použít (zie hoofdstuk 2.5.1).
- Pokud nechcete, aby se něco stalo, můžete použít Scalamobil v geval sea.

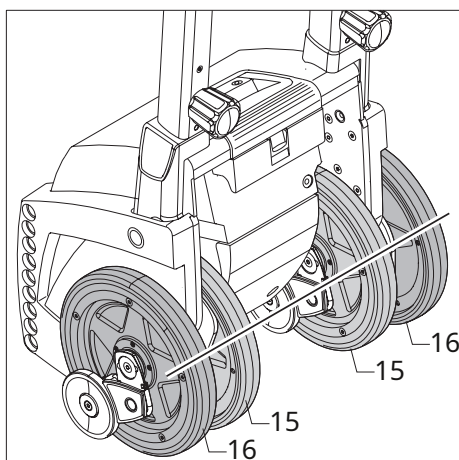

- Schakel de scalamobil weer uit (zie hoofdstuk 2.4.2).
- Rij se Scalamobilem by měl mít přednostně záchytnou hranu.
- Schuif de aandrijfwielen [15] a [16] langzaam přes traprand heen. Remmen [17] teď musíme sbalit voorkomena, že Scalamobil přejíždí přes okraj.
- Protože remmen [17] funguje správně, lze nyní scalamobil používat.



Bij een ukládání van één z meer remmen [17] mohl být převzat ze Scalamobilu v geen geval meer v nouzi. Kontrolní první z případných deeltjes (vrij kleine steentjes ed) v het remgedeelte [16] zijn gekomen en of daardoor een storage je veroorzaakt (zie ook hoofdstuk 11.1).

Při nedodání je prohlášena za vadu. Poté jdeme přímo ke specialistovi vertegenwoordiger van Alber GmbH. Scalamobil mohl být používán v dobrém stavu!

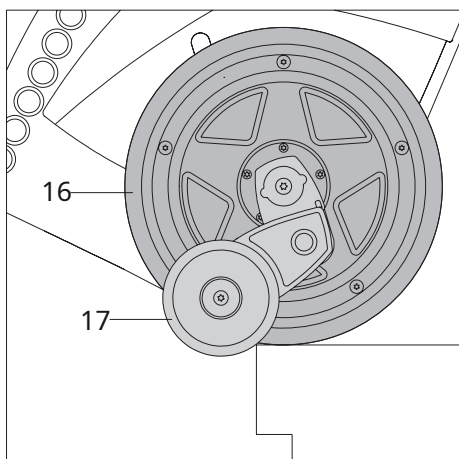

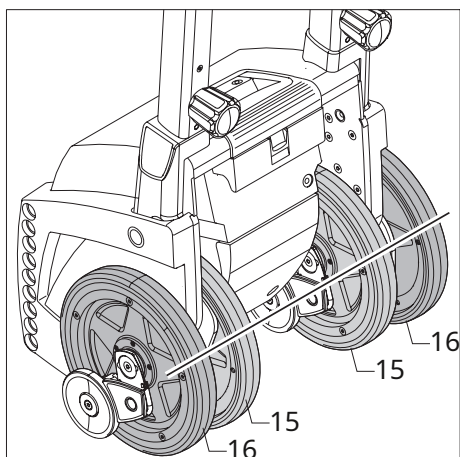

2.5.1 Geometrie kol

V tomto gebruiksaanwijzing wordt u in v různých hoofdstukken gewezen op het uitlijnen van de binnenste [15] en buitenste [16] aandrijfwielen. V tomto případě musí mít každý stejný lín tov elkaar liggen (zie graphic afbeelding), waardoor tegelijkertijd také správný zemní kontakt čtyř wielen výsledků. V této oblasti můžete nastavit dvě různé oblasti:

Ručně odstranit

- Gebruik de rijschakelaar [2] (zie hoofdstuk 2.4.5) op het stuurgedeelte net zolang totdat všechny čtyři wielen uitgelijnd zijn tov elkaar. Rijrichting (omhoog / omlaag) hraje herebij geen roli.

Automaticky odpojit

- Activer de enkele-trapschakeling [28] (zie hoofdstuk 2.3.3).
- Gebruik de rijschakelaar [2] (zie hoofdstuk 2.4.5) bij het stuurgedeelte. Rijrichting (omhoog / omlaag) hraje herebij geen roli.
- Pohyb kol se automaticky zastaví ve správné poloze.
- Laat de rijschakelaar [2] los.



Pokud nechcete, aby se něco stalo, můžete použít Scalamobil v geval sea.

Afwijking van de wielen van slechts enkele milimetrů může zde být skutečný geen kwaad en je afhankelijk van de techniek.

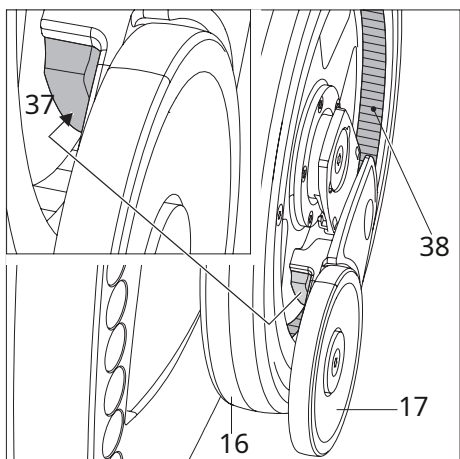

2.5.2 Controleren van de remmen

Op elk inside-[15] a buiten-[16] wiel bevindt zich een rem [17]. Op de vnitřní okraj rem (zie graphic afbeelding hiernaast) je připojen k odstranění [37].

Controleer s pravidelným tussenpozen z remvoeringen [37] a Gekartelde loopvlak [38] ve wiel schoon zijn. To může být v dobrém stavu (bv. haren en tapijtvezels), oleje cq vet bevinden. To znamená, že zbytková funkce může trpět.

Podívejme se také na světlo z mechanických částí v rem [17]. Door vervuiling bestaat het gevaar dat de rem blokkeert.



Čistěte běžným tussenpozen de internal [15] a buitenste [16] wielen, gekartelde loopvlakken [38] daarin en de remvoeringen [37] s spiritusem.

Protože se používal Scalamobil dagelijks, musel se onderdelen čistit jednou týdně; Méně silné použití je na osobu.

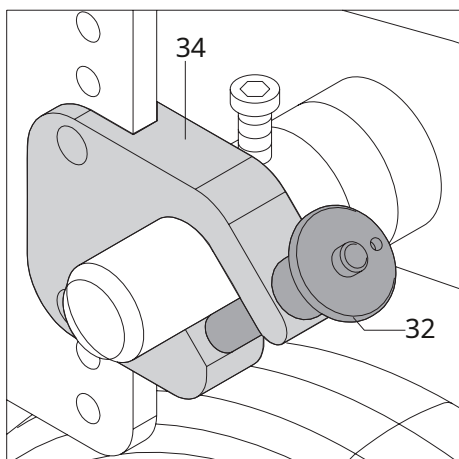
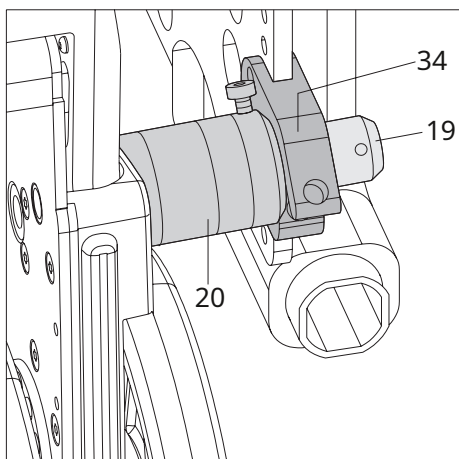
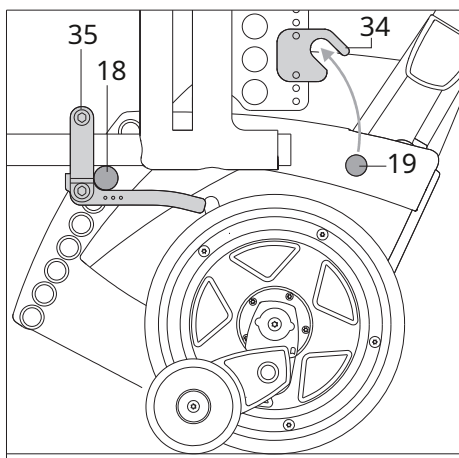
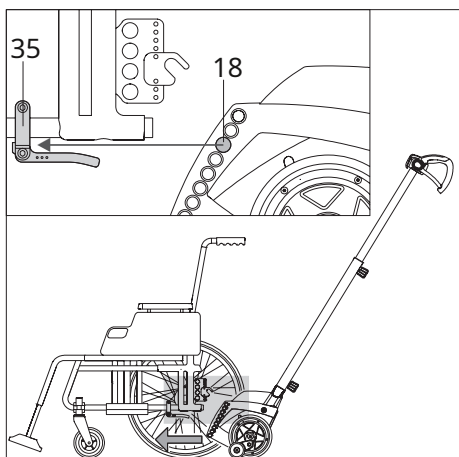

2.6 Ověřte scalamobil na válečkovém křesle

Byly přiloženy pokyny k použití scalamobilu a moet deze aan de rolstoel moet uw specialista na dvere zařízení uw a vertegenwoordiger van der company Alber wordt and uitvoerig geïnstrueerd. Na ledových schodech zde zůstal hieronder nogmaals uitvoerig pro u.

- Lijn de twee binnenste [15] en de twee buitenste [16] aandrijfwielen van de scalamobil op één lijn tov elkaar uit en voer een functiecontrole uit (zie hoofdstuk 2.5 en 2.5.1).
- Parkeer de te transporteren rolstoel op een vlak gedeelte. Rolstoelrijder lze použít v rolstoel blijven.
- Pokud byl blok odstraněn z rolety, může se přístě odvalit.
- Schuif de scalamobil uprostřed na rolstoel zoals op de graphical afbeelding staat. Plaats hierbij de onderste bouten [18] van de scalamobil in de aan both zijden van de rolstoel aanebete onderste bevestigingsgleuven [35].

Když byly další nejlepší budovy [18] umístěny ve dvou dalších nejlepších bevestigingsgleuven [35] v rolstoelu, byly přivezeny následující stap de bovenste bouten [19] v přední části [34] bovenste bevestigingsgleuven. To lze provést dvěma způsoby:

2.6.1 Ručně vložit

- Draai the Scalamobil toar boven. Plaats hierbij de bovenste bouten [19] in de aan both zijden op de rolstoel aanhaftete vorken [34] van de bovenste bevestigingsgleuven.
- Necht' erop dat de op de scalamobil připojený afstandsringen [20] zcela tegen de innerkant van de vork [34] liggen.
- Vergrendel de twee vorken [34] van de bovenste houders potkal quickpin [32] (zie hoofdstuk 2.6.3). Twee bovenste bouten [19] jsou v geen geval meer zelfstandig uit de twee vorken [34] van de houders glijden.

2.6.2 Motorický vstup

- Zet de toerenregelaar [27] op een lage quickheid (zie hoofdstuk 2.3.1).
- Schakel de scalamobil v režimu „Trappen omhooggaan“ (zie hoofdstuk 2.4.4).
- Gebruik de rijschakelaar [2] (zie hoofdstuk 2.4.5); Scalamobil se nyní pohybuje směrem k Boven.
- Zastavte obousměrný proces z rijschakelaar [2] laten zodra de twee bovenste bouten [19] v twee vorken [34] van the bovenste bevestigingsgleuven op de rolstoel zijn schoven.
- Necht' erop dat de op de scalamobil připojený afstandsringen [20] zcela tegen de innerkant van de vork [34] liggen.
- Vergrendel de twee vorken [34] van de bovenste houders potkal quickpin [32] (zie hoofdstuk 2.6.3). Twee bovenste bouten [19] jsou v geen geval meer zelfstandig uit de twee vorken [34] van de houders glijden.



Zwenk bij motorisch inbrengen the Scalamobil lze snadno přesunout na dno twee bovenste bouten [19] úplně v twee vorken [34] van the bovenste bevestigingsgleuven liggen en daar s quickpins [32] lze vergrendeld. Scalamobil mohl být vytlačen v několika směrech přes hrot, takže válce lze sejmout ze země a válečky mohou být posunuty tak, aby mohly přijet.



Scalamobil na rolstoel lze provozovat bez ohledu na cenu, takže nikdy není přímo vystaven pasti.

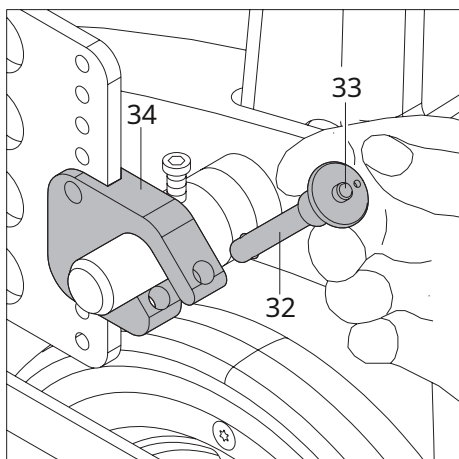

2.6.3 Přidání rychlých kolíků

Neem de quickpin [32] zoals aangegeven v de graphical afbeelding tussen wijsen middelvinger.

Druk potkal uw duim op de ontgrendeling [33] uprostrřed quickpin Schuif de quickpin helemaal dead aan de aanslag door de vork [34] van de bovenste houder.

Door de ontgrendeling [33] los te laten is de vork geborgd, de bout van de scalamobil kan niet me zelfstandig eruit glijden.

2.6.4 Použití rychloupínacích kolíků

Neem de quickpin [32] tussen de Wijs- en de middelvinger.

Druk potkal uw duim op de ontgrendeling [33] uprostrřed quickpin Trek de quickpin plně uit de vork [34] van de bovenste houder.

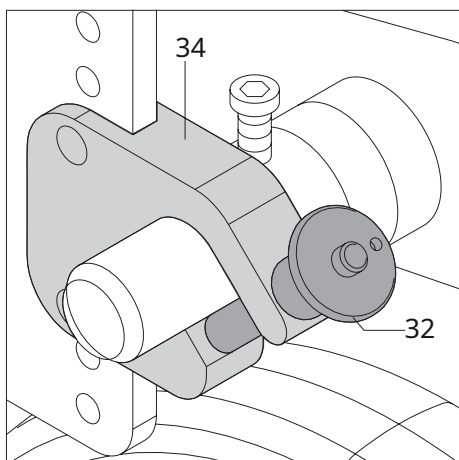

Quickpin nesmí být zahrnut v žádných předchozích datech ani nebyl vytištěn, dokud nebylo vytištěno ontgrendeling [33] slovo.

Pokud je totožné s originálem, pak je quickpin vadný a byl ihned odeslán.



Možná se o něm mluvilo v geen geval op trappen, jako één z obou quickpins defect of niet correct in the vorken vergrendeld zijn.

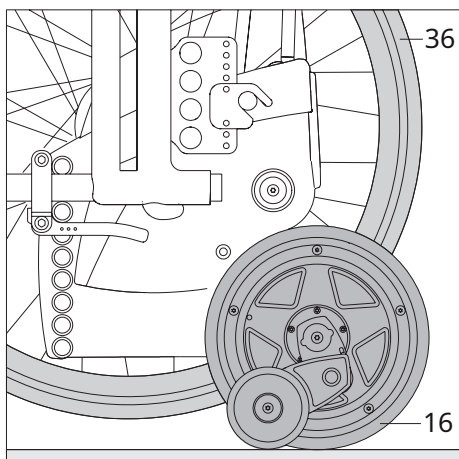

2.7 De wielen van de rolstoel afnemen

Door de v předchozím popisu hoofdstukken stappen is uw scalamobil now voorbereid om op a trap te rijden. Het je nyní silně zamrzlý ze dvou aandrijfwielen [36] van de rolstoel af te nemen.

- Til door het gebruik van de rijschakelaar [2] de scalamobil en de daaraan attached rolstoel zolang op deadt de twee buitenste aandrijfwielen [16] van de scalamobil op de grond en de twee aandrijfwielen [36] iground van de rollijsto
- Nyní je blok odstraněn z rolstoel.
- Neem de twee aandrijfwielen [36] van de rolstoel af.
- Beweeg de twee internal [15] en buitenste [16] wielen van de scalamobil zolang totdat deze op één lijn tov elkaar staan (zie ook hoofdstuk 2.5.1).
- Až budou všichni mrtví, můžete jít ke dveřím a odejít, můžete nyní mluvit o pasti.

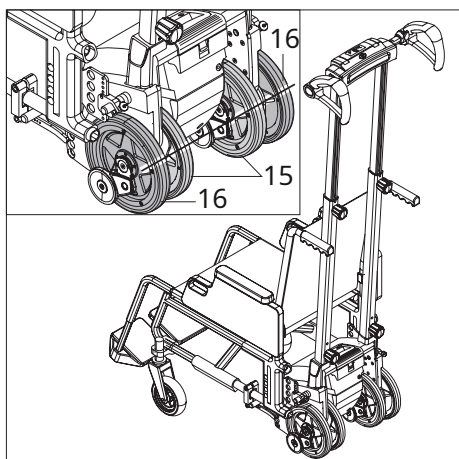

VAROVÁNÍ!

Rijd nooit over past s op de rolstoel na připojeném wielen - on controleerbare val zou het directe volg zijn!



Dveře roltoelu připojeného scalamobilu lze případně měnit dva body rolstoelu, lze také měnit velikost statické stability.



V pasti je spousta míst, která lze použít jako příslušenství pro přepravu jízdních kol a byla použita v kolech rolstoelu k přelézání pasti se stejnou věcí. Zodoende hoeven de rolstoelwielen není afzonderlijk asternať te byl opgehaald.

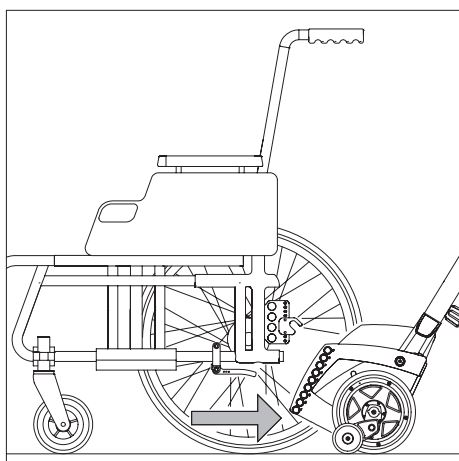
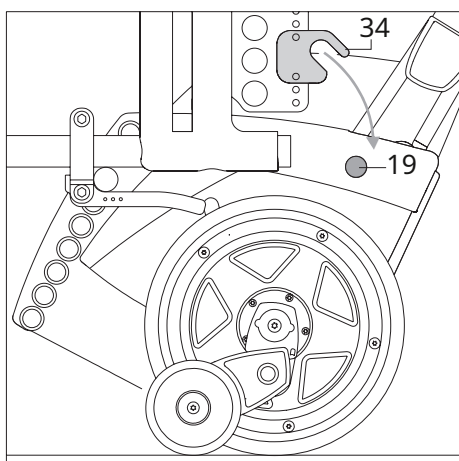
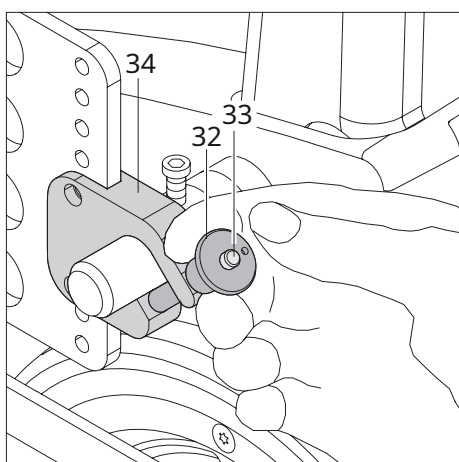
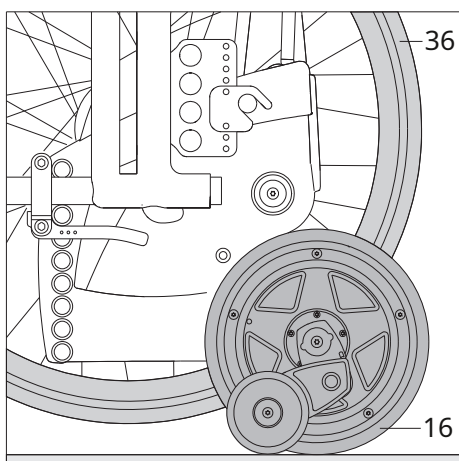

2.8 Scalamobil van de rolstoel afnemen

Na het rijden op een trap kan de scalamobil op de rolstoel blijven (neem hiervoor onze instructie v hoofdstuk 3.6 v osmi), of gedemonteerd, zoals hierna omschreven staat. To znamená, že můžete aktivovat pohyb kol [15] a [16] (viz hoofdstuk 2.3.3).

- Zet de toerenregelaar [27] op een lage quickheid (zie hoofdstuk 2.3.1).
- Schakel de scalamobil v režimu „Trappen omhooggaan“ (zie hoofdstuk 2.4.4).
- Gebruik de rijschakelaar [2] (zie hoofdstuk 2.4.5); Pro účely Scalamobilu je nyní možné ponechat aandrijfwielen [36] na rolstoel kunnen.
- Monteer de aandrijfwielen [36] op de rolstoel en controleer of zij veilig zitten.
- Pokud použijete zajišťovací mechanismus na válečcích, můžete se později odvalit.
- Schakel de scalamobil v režimu „Trappen omlaaggaan“ (zie hoofdstuk 2.4.4).
- Laat door het gebruik van de rijschakelaar [2] de scalamobil zover zakken dat de twee buitenwielen ervan [16] en de twee wielen van de rolstoel [36] op de grond staan.
- Neem de quickpins uit de vork [34] van de bovenste houder (zie hoofdstuk 2.6.4).
- Zwenk door het gebruik van de rijschakelaar [2] de bovenste bouten [19] van de scalamobil uit de vork [34] van de houder.
- Zwenk door het gebruik van de rijschakelaar [2] de scalamobil zover naar beneden dat de internal [15] en buitenste [16] aandrijfwielen ervan op één lijn tov elkaar staan.
- Trek ze Scalamobilu na válečkovém křesle s parkérem před širokou škálou monitorů. Ponechme parkovací polohu v plné poloze, aby nebylo možné zařízení vyjmout a mohlo dojít k poškození dveří.
- Schakel de scalamobil uit (zie hoofdstuk 2.4.2).



Scalamobil je instalován na úrovni na zemi a v gevalu přímo k pasti rolstoel af.

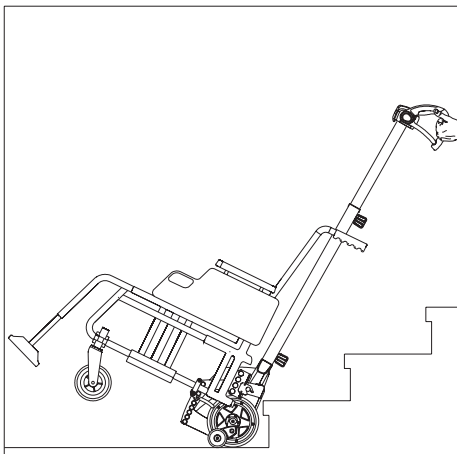

3. Majetek lovců

Tijdens instruction v zařízení ohnuté a ozubené přes oblast pasti. U kon také al onder utrpení van uw specialist cq een vertegenwoordiger van de firma Alber de eerste keer aen trap berijden. Měli byste si také přečíst následující pokyny o použití pasti a také si je přečíst dobře – aniž byste museli používat afzonderlijke stappen van a rolstoelberijder nogmaals op een pasti.

Pro doručování osob lze případně využít použití volitelného válečného pásu. To by měl ovládat operátor.

Scamobil může být uitsluitend op een veilige underground op de rolstoel (setkal se s možnou daarin zittende osobou) byl připojen cq daarvan verwijderd, maar in geen geval pal bij de bovenrand van een trap.

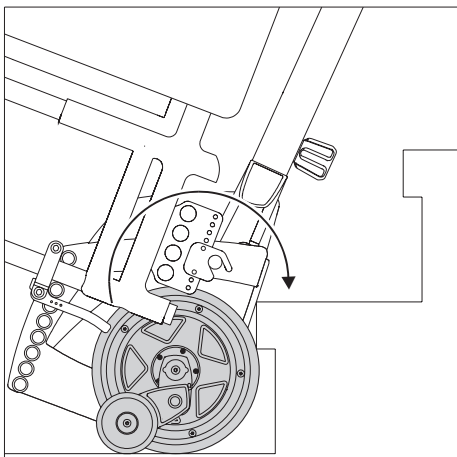

3.1 Dropi se pohybují

- Controller de de binnenste [15] en buitenste [16] aandrijfwielen op één lijn tov elkaar zijn uitgericht (zie hoofdstuk 2.5.1).
- Řídící osoba přepravce je vždy v roli.
- Draai de keuzeschakelaar [6] voor de klimrichting naar de positie „omhoog“ (zie hoofdstuk 2.4.4).
- Schakel voor zover, který ještě není nabitý, je scamobil v hoofdschakelaar [4] (zie hoofdstuk 2.4.1).
- Okraj scamobilu je blízko špičky, s připravenou optimální vyrovnávací botou (přístroj včetně osoby v rovnoměrné hmotnosti). K pekelné botě se dá dostat a kůň do domu, když je nad pasti.
- Rij se setkal s gevoel en a in zadní části geen geval schoksgewijs poblíž špičky pasti, totdat wielen ze scamobilu tegen první trede staan.
- Om a traptrede hoger te rijden moet u nu de rijschakelaar [2] gebruiken (zie hoofdstuk 2.4.5). Scamobil má vlastní osvětlení směrem k obsluze.

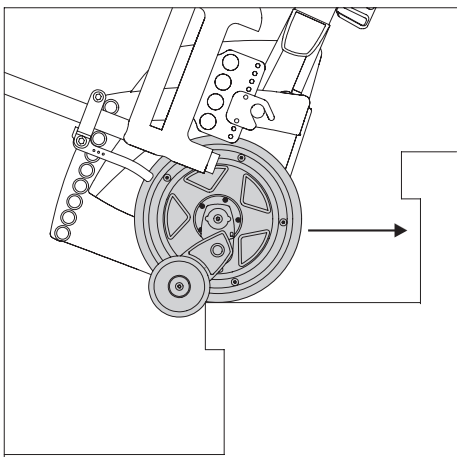

- Laat de rijschakelaar [2] geurende de climbing van aen trede nikdy nezmizí.
- Scamobil je nyní na Buitenrandu úzkostné pasti. Laat de rijschakelaar [2] vydejte se na trek ze scamobilu s gevoel en a in geen geval schoksgewijs toar de volgende trede toe.
- Použití Rijschakelaar [2] a beklim následujícího projevu.
- Herhaal de hierboven omschreven losee stappen net zolang dead u over all trap talk bent talk.
- Nadat de laatste trede is overwonnen, moet de scamobil door u op een veilige underground (in geen geval pal aan de traprand!) byl neergezet. To znamená, že binnenste [15] en buitenste [16] aandrijfwielen op één lijn tov elkaar uitgericht byl (zie hoofdstuk 2.5.1).
- Pro tento účel lze nyní Scamobile použít v kolečkovém křesle (Zie hoofdstuk 2.8).



Gebruik de enkele-trapshakeling (zie hoofdstuk 2.3.3). Klimproces wordt daardoor op elke traptrede automatisch zlomený.



Když se Scamobil rychle pohybuje, past se zastaví a Rijschakelaar [2] bude vypuštěn. Alternatief kunt u gelijktijdig de rijschakelaar [2] a de keuzeschakelaar voor de klimrichting [6]. Scamobil také zastaví („Noodstop“). Om weer verder te move, takže rijschakelaar [2] byl rychle propuštěn a poté byl podáván weer. Kontrolor před rozhodnutím juiste rijrichting je požit.

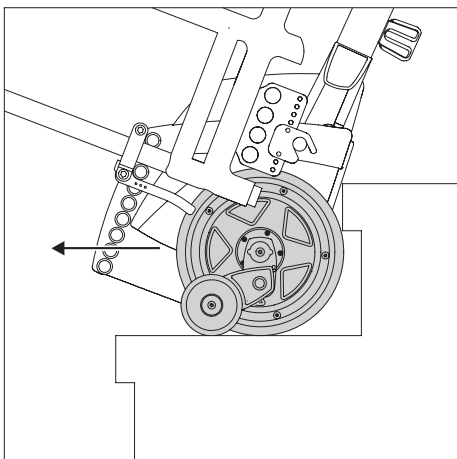
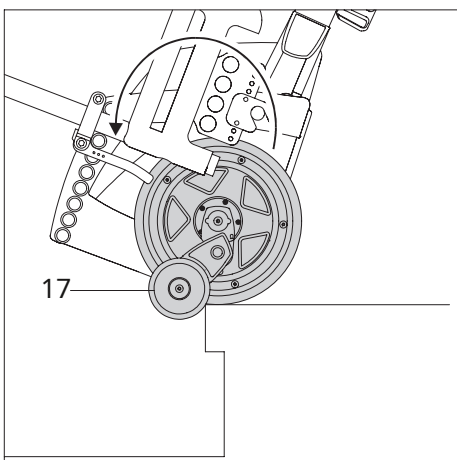
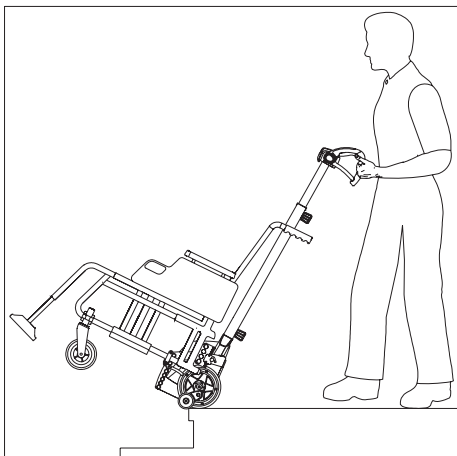

3.2 Přebíjení pasti

- Controller of the binnenste [15] en buitenste [16] aandrijfwielen op één lijn tov elkaar zijn uitgericht (zie hoofdstuk 2.5.1).
- Řídící osoba přepravce je vždy v roli.
- Draai de keuzeschakelaar [6] voor de klimrichting toar de positie „omlaag“ (zie hoofdstuk 2.3.2).
- Schakel voor zover, který ještě není nabitý, je scalamobil v hoofdschakelaar [4] (zie hoofdstuk 2.4.1).
- Okraj scalamobilu je blízko špičky, s připravenou optimální vyrovnávací botou (přístroj včetně osoby v rovnoměrné hmotnosti). K pekelné botě se dá dostat a kůň do domu, když je nad pastí.
- Rijd langzaam naar de first traprand toe, totdat de remmen [17] doorrijden block (zie graphic afbeelding).
- Nyní můžete použít rijschakelaar [2] k použití pastové řeči v gaanu (zie hoofdstuk 2.4.5) a sít se do ní zapíše, jako byste měli trede omlaaggaat. Tegelijkertijd moet dverre scalamobilu, světlo pohonu bylo předem otevřeno.
- Laat de rijschakelaar [2] los, zodra de scalamobil zich met de innerste [15] en buitenste [16] aandrijfwielen op de volgende traptrede bevindt.
- Idealiter moet u het steunkussen [7] hierbij op uw dijbeen neerleggen. Tím se hodně ušetří.
- Schuif se scalamobil setkal v gevalské tlakové vlně poblíž okraje pasti, mrtvý z bloků remmen [17] dverí.
- Použití Rijschakelaar [2] (viz hoofdstuk 2.4.5) a následující tři kroky.
- Herhaal de hierboven omschreven losee stappen net zolang dead u over all trap talk bent talk.
- Nadat de laatste trede is overwonnen, moet de scalamobil door u op een veilige ondergrond (in geen geval pal aan de traprand!) byl neergezet. To znamená, že binnenste [15] en buitenste [16] aandrijfwielen op één lijn tov elkaar uitgericht byl (zie hoofdstuk 2.5.1).
- Pro tento účel lze nyní Scalamobile použít v kolečkovém křesle (Zie hoofdstuk 2.8).



Gebruik de enkele-trapschakeling (zie hoofdstuk 2.3.3). Klimproces wordt daardoor op elke traptrede automatisch zlomený.



Když se Scalamobil rychle pohybuje, past se zastaví a Rijschakelaar [2] bude vypuštěn. Alternatief kunt u gelijktijdig de rijschakelaar [2] a de keuzeschakelaar voor de klimrichting [6]. Scalamobil také zastaví („Noodstop“). Om weer verder te move, takže rijschakelaar [2] byl rychle propuštěn a poté byl podáván weer. Kontrolor před rozhodnutím juiste rijrichting je požít.

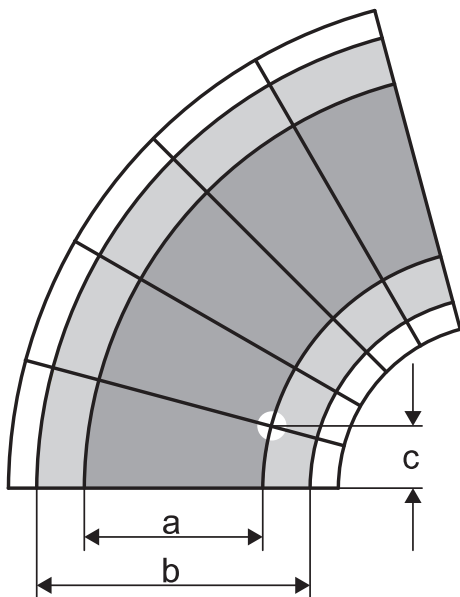

3.3 Berijden van wenteltrappen

Het berijden van wenteltrappen leed in principu dezelfde procesy jako omschreven state v hoofdstuk 3.1 a 3.2.

Nechte ho opravdu jít do Rijden přes goeltrap het wiel aan de binnenkant a kortere afstand aflegen dan het wiel aan de buitenkant. Scalamobile lze použít k přelézání pastí poté, co byla smyčka Wenteltrapu vyvedena do meegeedraaid, takže vše lze provést v následujícím stoupání s Traprand aan liggen.

BELANGRIJKE AANWIJZING VOOR HET GEBRUIK

Je to skvělý způsob, jak se dostat na mnoho různých míst na světě.

1.

Vzdálenost od dvou největších kol podporují všechna zařízení ze Scalamobilu

$a = 34$ cm. Nejmenší ze čtverců na nástěnné pasti, takže pramice byla waarop the buitenste wielen van the scalamobil op a traptrede comen te staan, moet daarbij a en minimale diepte van de trede van

- $c = 11$ cm (scalamobil S35 a scalacombi S36)
- $c = 14$ cm (scalamobil S38 a scalamobil-fly S39)

mít. Minimální poloměr přichytky lze připevnit na použitý válečkový sloup, který je menší než 1,35 metru.

O dropech s menšími běhouny a většími poloměry se možná nikdy nemluví!

2.

Celkové plemeno je ve Scalamobilu S35 a S38 připojeno k plemeni válečkové křeslo. Jak scalacombi S36, tak scalamobil-fly S39 mají šířku 50 cm.

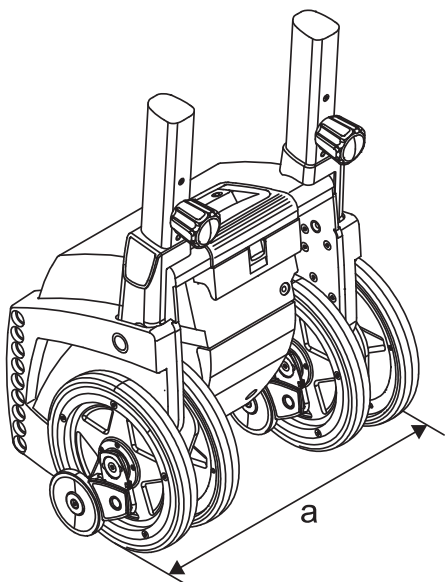

Lze jej aktivovat, když se ocitnete nad větrnou pastí (zejména hoofdstuk 2.3.3), která je aktivní, automaticky se spustí klimatický proces, který lze použít.

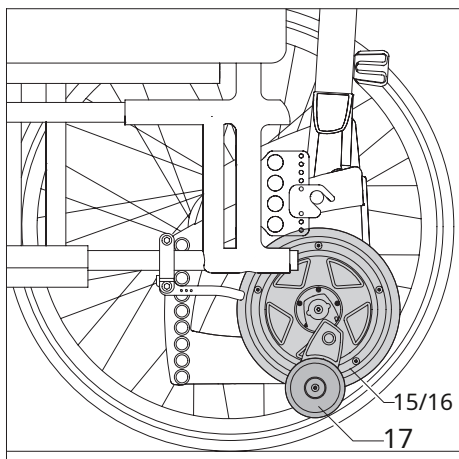
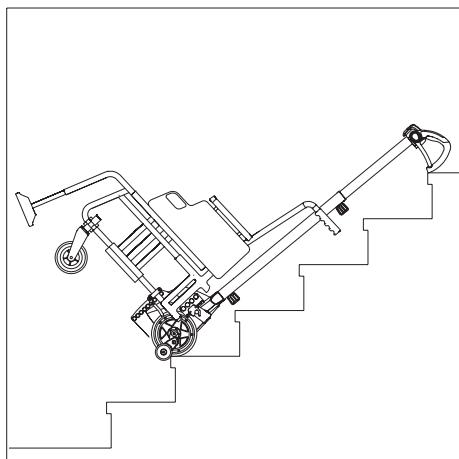
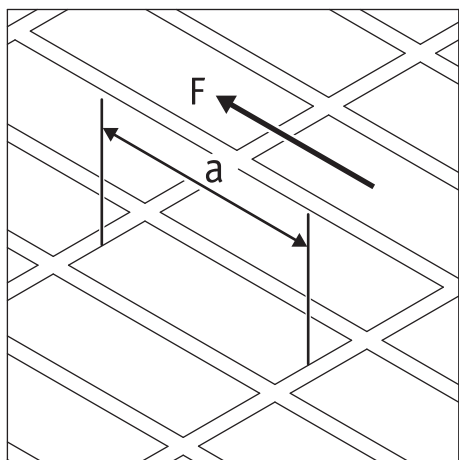
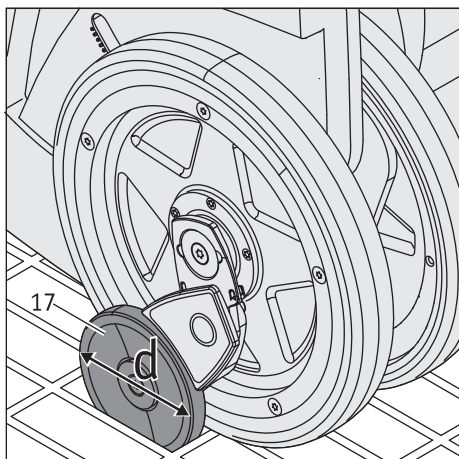

3.4 Berijden van trappen met tralieroosters

Bij het rijden over trappen waarvan de treden geheel of gedeeltelijk uit tralieroosters bestaan, is bijzondere voorzichtigheid geboden!



Před hoblovanou pastí musí být nejprve provedeno lezení se Scalamobilem (zonder rolstoelberijder!). Jako remmen kantelen se o pasti mluvilo v geen geval. Tegelijkertijd jako scalamobil op geen enkele wijze byl omgedraaid, omdat hierdoor de rem verbuigen of Breken kan!



O tralieroosterech Natte of gladde se možná mluvilo v geen geval. Bij buitentrappen moet byl opgelet of tralieroosters net door nat bladerte of paper verontreinigd zijn. Když se to stalo, říkalo se, že se o pasti nikdy nemluvilo. O odchytu Bevrorenů se nikdy nemluvilo.



Práce remmen [17] může být zaručena, stejně jako délka [a] kohoutů (nastavená ve směru pohybu [F] scalamobilu) po přepsání waarden: Rem [17] s průměrem d= 72 mm: a= maximálně 55 mm Rem [17] s průměrem d= 60 mm: a= maximálně 50 mm Přepsané tralieroostery lze projednat se Scalamobilem.

3.5 Onderbreken van rijden přes trappen

Za pasti mohou být staré poplatky za onderbreking. Píes algemeen může být ritu uitsluitend v geval van nood byl onderbroken, bijvoorbeeld vanwege a noodzakelijke lékařské verzorging van de te vervoeren person. Pokud tomu tak není s informátorem, byl Scalamobil op de trap afterover neergelegd, zoals op de graphical fbeelding staat weergegeven. Osmkrát se věřilo, že ten člověk to slovo nikdy neuslyší – a to by bylo možné trvale přístupným způsobem.

Osoba, která se třese v rolstoelu, může být nucena dělat těžké zvedání rustikálním způsobem a může pak začít dělat prudké pohyby.

Když je Scalamobile připojen k hoofdsteunen zijn, je naléhavě doporučeno, aby kopyto osoby bylo posláno do příjemné polohy v místech. Použijte případně oblečení na legíny.

Nechte Scalamobil automaticky začít pracovat a za 5 minut se dlouho nepoužívá.

3.6 Rolstoel rijden s připojeným scalamobilem

Proto můžete Scalamobil využít k jízdě na horské dráze. To znamená, že vnitřní [15] a vnější [16] by měly být poslány na kurt (viz hoofdstuk 2.5.1) a zabrání se kontaktu se zemí.

Nechte to udělat na rem [17] poté, co visí na jakýchkoli malých překážkách, které se mohou vyskytnout (bijvoorbeeld de rand van een pavement band). To může mít za následek možné poškození rem [17] zijn.



O scalamobilu se možná mluvilo přes past, jako aandrijfwielen van de rolstoel gedemonteerd zijn. Rijd nooit over past s op de rolstoel na připojeném wielen - a oncontroleerbare val zou het directe gevolg zijn.

3.7 Belangrijke aanwijzing voor het beëindigen van het rijden op een trap

Remmen scalamobilu má funkční funkci, která se nejlépe hodí k provozu a odstraňování pastí. Práce remmen struktury není na povrchu struktury Dalingen. Bijgevolg může mít rolstoel s připojeným scalamobilem a verwijderde rolstoelwielen v geen geval zonder toezicht byl odstraněn.

Když je říjden op de trap umístěn na scalamobilu a je namontován rolstoel, kola musí být z rolstoelu odstraněna. To znamená, že velké kolečkové křeslo lze aktivovat, aby bylo možné kolečkové křeslo odvalit se Scalamobilem. Rolstoelwielen by měl být skutečný v elk geval weer verwijderd voordat men opnieuw open en trap gaat rijden. Protože rolovací mechanismus nebyl nikdy instalován, systém musí být odvalován jiným způsobem.

3.7 Zvláštní výstražné pokyny pro přejíždění pastí



Nyní je tedy možné použít volitelně nastavitelný pás pro upevnění benenu a volitelně nastavitelný pás pro přepravu osob.



Postarejme se o osobu na silnici a dopravme ji ke kolům stanice rolstoel.



Scalamobil může být uitsluitend op een vlak terrein uitsluitend in geval van uiterste nood tijdens het rijden op een trap, has been uitgeschakeld. Viz také přílba 3.5



Rij uitsluitend over trappen kteří jsou stále nat happy ani in de was gezet zijn. Je důležité zajistit, abyste nic neztratili. Výška nášlapu nesmí být vyšší než 20 cm, minimální výška nášlapu nesmí být menší než 11 cm.



Houd scalamobil tijdens het rijden přes past altijd s oběma rukama obrovský a laat het stuurgedeelte nooit los.



Scalamobil může být uitsluitend op een veilige underground op de rolstoel (setkal se s možnou daarin zittende osobou) byl připojen cq daarvan verwijderd, maar in geen geval pal bij de bovenrand van een trap.



Bij buitentrappen moet byl opgelet of deze niet door nat bladerte of paper verontreinigd zijn. Když se to stalo, říkalo se, že se o pasti nikdy nemluvilo.



O odchytu Natte of bevroren se možná nikdy nemluvilo.



Jako past na af rijdt, u transporteren osoby nooit de internal [14] z buitenste [15] wielen van de scalamobil aanraken z vastpakken.



Breng voordat u over a trap rijdt, geen handcrème en dergelijke op. Měli byste mít větevrij zijn om te voorkomen dat u per ongeluk van de grepen afglijdt.



Drag geen rukavice as u op a trap rijdt, om te voorkomen dat u eventueel blijft hangen on ovládacích prvků, vooral aan the rijschakelaar



Rolstoelberijder má rád dobu, kdy past leze nejsou velkou součástí pasti.

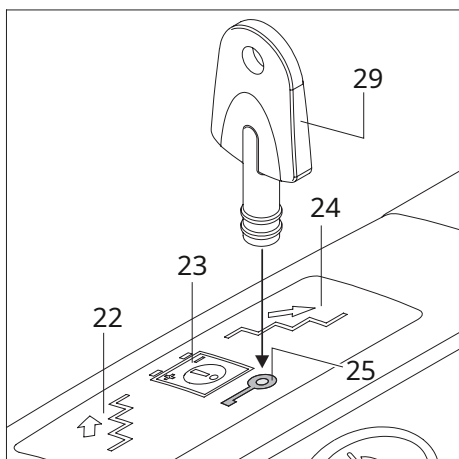

4. Blokování silnic

Ochrana Scalamobilu byla aktivována bez varování. Použití bijgevoegde sleutel [29].

4.1 Aktivace roadblockingu

- Schakel de scalamobil in (zie hoofdstuk 2.4.1).
- Houd de sleutel [29] op het met een sleutelsymbool opgemerkte vlak van de wegrijblokkering [25]. Indikátor LED také bliká; Podle toho se Scalamobil automaticky aktivuje.

Když je nyní součástí Scalamobile, LED indikátor blokování cesty [25] má gelovou barvu. Functie past lezení je uitgeschakeld, wielen nelze nikdy přesunout.

4.2 Deaktivace blokování silnic

- Schakel de scalamobil in (zie hoofdstuk 2.4.1).
- Houd de sleutel [29] op het met een sleutelsymbool opgemerkte vlak van de wegrijblokkering [25].
- LED indikátor je hloupý, slovo blokující cestu je normální; de actueel ingestelde rijrichtingindicatie [22] cq [24] brandt.



Blokování vozovky lze aktivovat a deaktivovat při aktivaci Scalamobil van Tevoren.

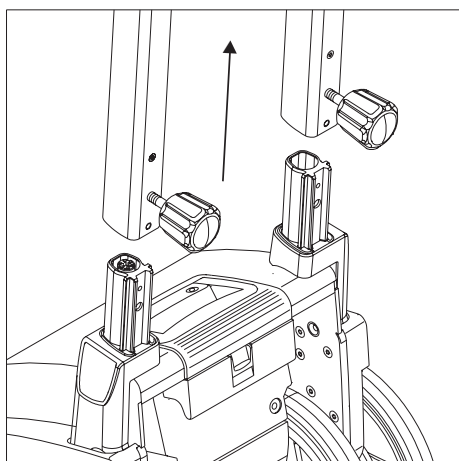

5. Automatické zelfuitschakling

Probíhá automatický peeling mobilního telefonu, který se aktivuje do 5 minut. Zařízení se pak automaticky zatřese, aby se šetřila energie.

Když dorazil do státu Aandrijfteenheid wordt gedemonteerd, za 5 minut se rozloučil s zelfuitschakeling plaats

V obou oblastech vidíte vnitřní [15] a velkou [16] oblast ve správné poloze. Za účelem posunutí kol před následující montáží Scalamobilu nebylo zařízení uvedeno do správné polohy (paralelní poloha všech čtyř kol k Elkaar).

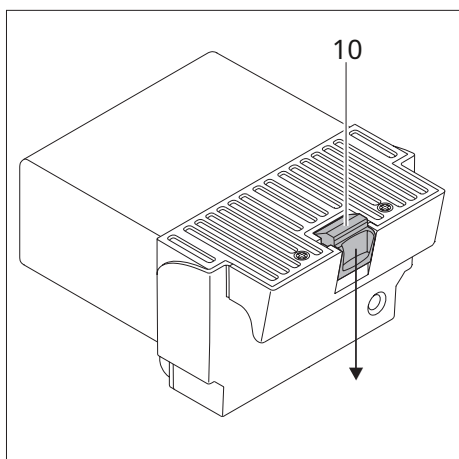
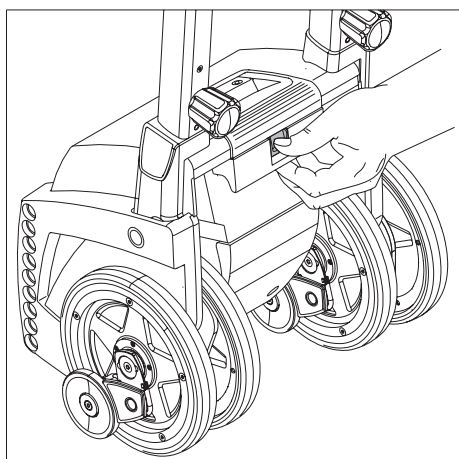
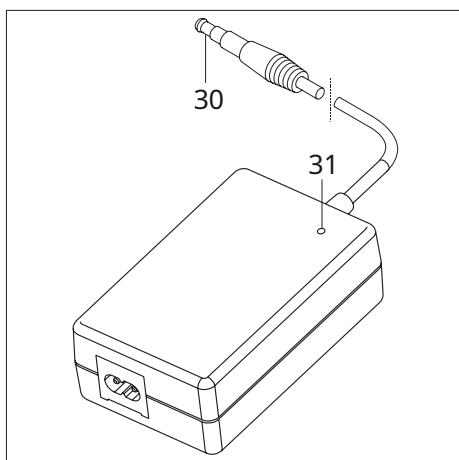
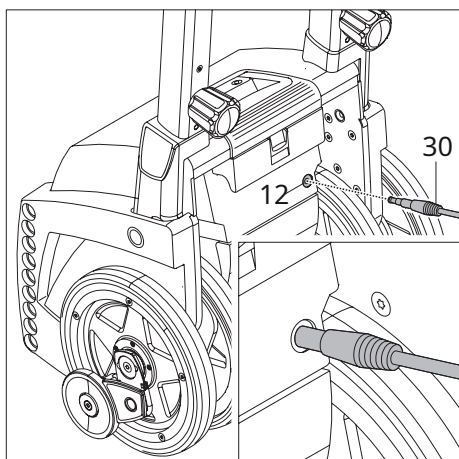

6. Accu's

6.1 Vložení baterie

Scalamobil je vybaven sadou výkonných baterií, takže lze použít maximálně 300 pastí (s osobní hmotností 75 kg). Akumulátor slouží skutečnému účelu, když je Scalamobil používán, je nabitý a dvířka Scalamobilu lze použít k uložení akumulátoru prostřednictvím baterie na pasti. Je možné, že není naléhavá potřeba vyjmout akupack z nákladu.

- Schakel de scalamobil uit (zie hoofdstuk 2.4.2).
- Breng nejprve de laadstekker [30] v laadbus [12] akupacku.
- Steek sleduje netstekker nabíjecího zařízení v netaansluitdoos.
Aanwijzing: Afhankelijk van het land moet de netstekker setkal odeslaný adaptér na příslušné napájecí síti byl připojen.
- Nyní wordt het laadproces uitgevoerd; LED indikátor nabíjecího zařízení [31] signalizuje příslušný stav nabití baterie.
- Verdere informatie o laadapparaat a laadproces status v bij the laadapparaat gevoegde gebruiksaanwijzing.
- Trek na beëindiging van het laadproces eerst de netstekker van het laadapparaat (cq van de adapter daarvan) uit de netaansluitdoos, en volgens de laadstekker [30] uit de laadbus [12].

Scalamobil lze použít v procesu načítání a nebyl otevřen. Pas nadat de laadstekker [30] je uitgetrokken, kan weer been ingeschakeld.



Vložte zpět baterii a pomocí Scalamobilu ji nabijte. Síťová nabíječka se automaticky přepne na nabíjecí kapacitu, když je baterie plně nabitá. Za osm minut si také budete moci přečíst návod k aplikaci.

Laat nabíjecí zařízení načíst a mluvit o úspoře energie ne déle než 24 hodin v síti.

Controleer v algemeen před začátkem elektrického ritu de charge toestand van de accu's. Deze chtějí plně nabitě zijn.

6.2 Vyjmutí baterie

Integrovaný akupack se v ovládní Scalamobilu zpravidla nepoužívá. Bij transporten moet the accupack skutečný rozvedený s aandrijving opgeslagen (zie také hoofdstuk 7.3.1).

- Lze použít Druk de Vergrendeling [10] v akupacku.
- Trek má accupack [11] na podporu Scalamobilu.

Když byl accupack umístěn do behuizingu Scalamobilu, došlo k automatickému kliknutí na rozšíření.



Akupack lze také nabíjet, když se používá k ovládní Scalamobilu.

6.3 Informace o použitých bateriích

Akumulátory uw scalamobil jsou na kapotě a lze je nabít. Hun levensduur je největší afhankelijk zatížení a cyklu zatížení. To lze provést s nákladem 1 000 deelontladingen a mořem 200násobkem plné kapacity, která byla vzata v úvahu, když byla zvolena „diepe ontladingen“. V Scalamobil ingebouwde Elektronika neustále sleduje úroveň zatížení a voorkomt ontladingen.

- Voorkom, batterie byla plně nabitá. Laad de accu's van de scalamobil daarom na elke deelontlading, dus elke keer na gebruik, bij.
- Jak akumulátory vydržely vrij dlouhé období byly opgeslagen (zonder te laden), zij ztratil kapacity. Velký cyklus zatížení/naložení má plnou kapacitu, kterou lze skutečně dodat.
- Nová baterie má plnou kapacitu pro 3 až 4 nabíjecí a nabíjecí cykly.
- Bij a foutieve ošetření akumulátoru může elektrolytická kapalina uitlopen. To může být použito v domě hanby v oděvu lidí před ním.
- Jako vlhkost materiálu v kontaktu s elektrolytickou kapalinou se voda a voda a voda používají v umění a řemeslech.
- Baterie se už nikdy nevypálí a nespálí. To lze provést bez uvolnění baterie.
- Baterie se nezavírají krátce. Kortsluiting utrčí smrtící vysoký výkon, poškozený van de accu's nebo van de scalamobil mrtvý objem lze zvednout.
- Protože život akumulátoru je nezbytný, dveře akumulátoru Alber of the door je specialista na Alber teruggenomen en naar behoren afgevoerd.
- Bylo mu oznámeno, že k případné ztrátě dojde ze dveří Alber aangeboden accu's te gebruiken. Scalamobil je navržen tak, aby měl dodávané nejlepší možné prestaty, stejně jako slova použitá u baterií od van Alber.



Akumulátory uw scalamobil lze nabíjet a nabíjet v každé situaci. Je klasifikován jako léková buňka podle DOT (United States Department of Transportation) a IATA (International Air Transport Association) pro leteckou dopravu.

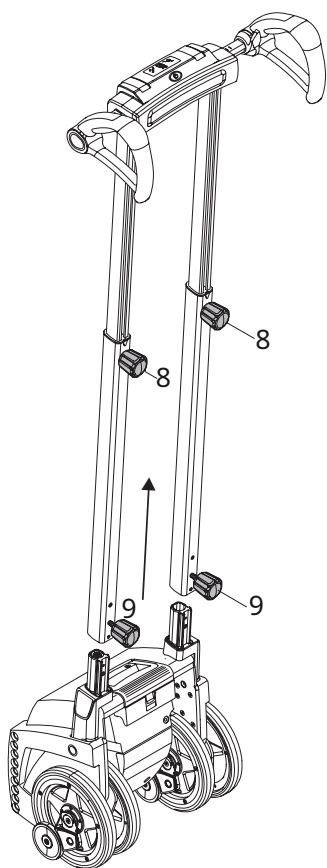

7. Doprava a skladování

7.1 Kvůli ztrátě součástí

Pro přepravu doeleinden může uw scalamobil v různých součástech byly zničeny při použití dopravy.

- Použijte akupack [11] (zie hoofdstuk 6.2).
- Maak de twee onderste handwielen go [9].
- Trek the stuurgedeelte van de aandrijfeenheid af.
- Klap de draaggreep [21] omhoog om de aandrijfeenheid te transporteren.

Nové místo stále najdete v Elkaaru.

- Maak de twee handwielen van de hoogteomzetting [8] go.
- Schuif de Buizen van de hoogteomzetting v Elkaaru.

7.2 Semena ztracených komponent

Scalamobil na transport by měl být smontován a poté budou provedeny práce:

- Klap de draaggreep [21] de behuizing in.
- Schuif de buizen van de hoogteomzetting in de bevestigingsgleuven op de scalamobil.
- Draai de both onderste handwielen [9] weer stevig vast.
- Ovladač budovy hoogteomzetting vastzitten na scalamobilu. Nyní je možná nebude možné znovu použít.
- Vložte akupack do pouzdra.



Dvouruční wielen [8] mohou a dokonce nikdy nebyly úplně poškrábány. Už to skončí, když zhasne světlo te draaien om het stuurgedeelte te verzetten.



Pro účely nákupu hoogteomzetting v Elkaar zijn by totéž mělo být provedeno na operátorovi (zie hoofdstuk 2.1).



Zároveň byla zemina poškozena a byla poškozena na malém okraji, což by mohlo vést k poškození, které by mohlo být poškozeno. Vodorovně na něj položte stuurgedeelte.



Protože ruční kolo pro hoogteverstelling [8] a další ruční kolečko [9] zcela uit het stuurgedeelte bude verwijderd, nemusí být omgewisseld wanneer ze opnieuw in het stuurgedeelte bylo oškrábáno! Ruční kolečko pro hoogteverstelling [8] má dlouhý Schroefdraad (graf A), druhý handwielen [9] má krátký Schroefdraad (graf B).

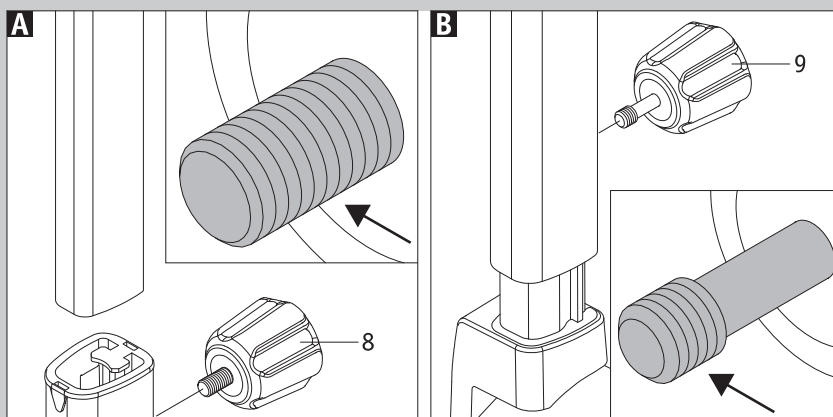
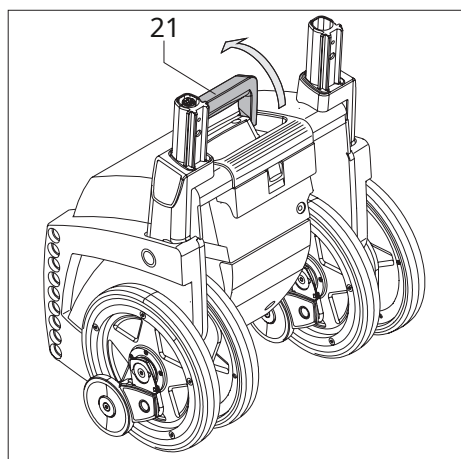
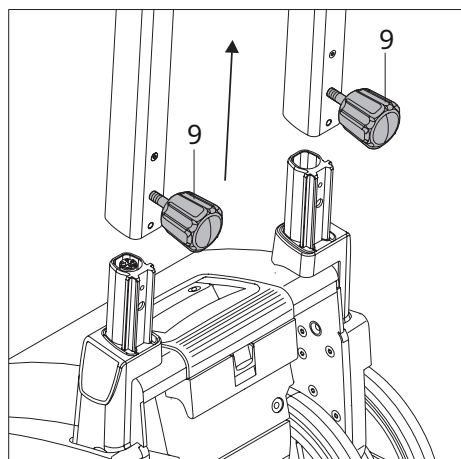

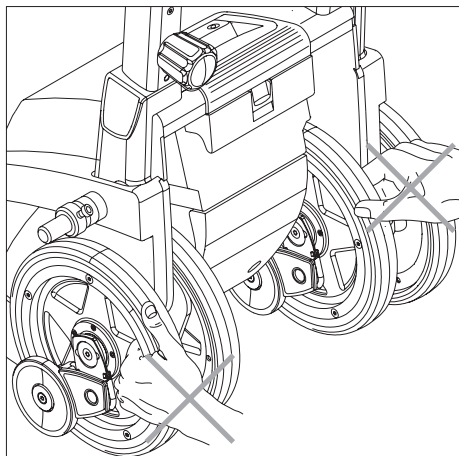

7.3 Pokyny pro provoz a přepravu

7.3.1 Belangrijke veiligheidsinstructie

Je pravidlem, že Scalamobil zoals boven omschreven ve ztracených součástech zdemolován. Pokud demontáž není nutná, použijte prosím následující pokyny:

- Pro přepravu accupacku [11] bude součástí Scalamobil abusievelijk wordt.
- Líba se vám přeprava scalamobilu nooit de internal [15] z Buitenste [16] wielen van het aparát aanraken of vastpakken.
- Houd de scalamobil uitsluitend vast aan de grepen [1] a [21].

7.3.2 Pokyny k ovládání přístroje

Přeprava ve velkém vozidle slouží Scalamobilu cq, ztracené komponenty byly získány z posledního desetiletí, než bylo možné převézt repas. Pro výpůjční pozice můžeme vrijblijvend (wij aanvaarden herevoor geen aansprakelijkheid) pro om scalamobil cq de loste components ervan bijv. potkal voldoende stabliní weefselbanden v het voertuig te borgen.

Když si musel půjčit od Scalamobil cq ztracené součástky v národních předpisech země, priorita byla vzata v úvahu.

Pro ongevallen van welke aard dan ook plaatsvinden jako gevolg van het niet v osmi instrukcích nemen van deze, en de gevolgen daarvan wijzen Alber GmbH a zijn vertegenwoordigers elke aansprakelijkheid van de hand.



Když se Scalamobil nepoužívá, umístí se do správné polohy. Je nutné zajistit plnou ochranu zařízení, aby nemohlo dojít k jeho poškození a mohlo dojít k jeho poškození.

Wij poradci ze Scalamobilu nikdy dlouho nevydrželi až do hor.

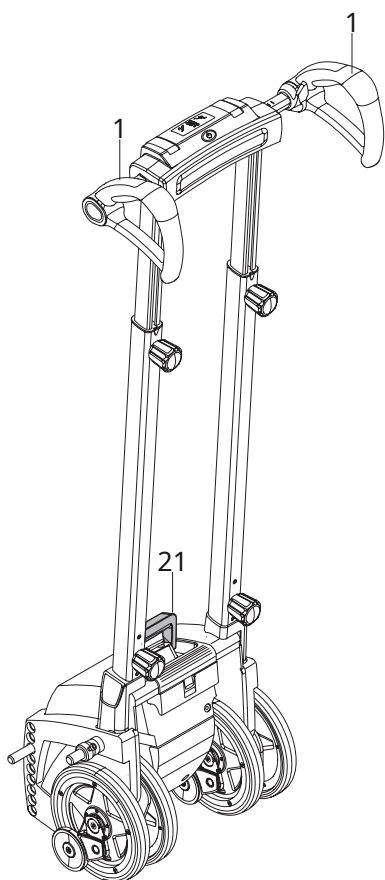

8. Indikace a zprávy o skladování

Scalamobil je odeslán přes rákos v hoofdstuk 2.4.3 hlásí indikace na displeji.

9. První pomoc ve skladu

Co dělat jako...	Pravidlo Maat	Cítit to podle...
The remmen bij the functietest nikdy nepřišel v dobrém balení?	Vyčistěte kola a remové bubny lihem. Na další funkční test.	
remmen ondanks čistící nýt, ale dobrý balíček?	U jako Scalamobil v geen geval blijven použitý.	uw specialista na vertegenwoordiger od firmy Alber.
Baterii nelze nikdy nabít?	Se skladováním mohou pomoci aleje od výrobce.	uw specialista na vertegenwoordiger od firmy Alber.
de scalamobil niet lze zlomit?	Přesuňte nabíjecí zařízení tak, aby bylo možné jej nastavit.	
Scalamobil nelze nikdy otevřít, jak daleko je nabíjecí zařízení verwijderd?	Se skladováním mohou pomoci aleje od výrobce.	uw specialista na vertegenwoordiger od firmy Alber.
Má Scalamobile přístup k lezení na pasti?	Noha Scalamobilu Achterover neer. Automatické bezpečnostní brzdy lze přetočit přes hranu záchyty.	Nikdo jiný vám nemůže pomoci se Scalamobil trede na trede naar boven of beneden te tillen.
de rijschakelaar [2], de keuzeschakelaar [6], z de hoofdschakelaar [4] svorka?	U jako Scalamobil v geen geval blijven použitý.	uw specialista na vertegenwoordiger od firmy Alber.



S kapelou není problém kontaktovat prodejce.

10. Pokyny pro zabezpečení a bezpečnostní opatření

10.1. Algemene instructie mbt de veiligheid en ter vermijding van gevaar

Bezpečnost a jistota přepravované osoby může vzejít z přelézání pastí na první místa. Volg daarom nauwgezet alle in de afzonderlijke hoofdstukken vermelde veiligheidsinstructies, alsmede de onderstaande veiligheidsinstructies op. Neem verder de instructies en adviezen in osm the tijdens de instructie in het devices van uw specialist of de vertegenwoordiger van de firm Alber krijgt.

- Pro doručování osob lze případně využít použití volitelného válečného pásu. To by měl ovládat operátor.
- Než budete moci vzít vnitřní část [14] a otevřít vzduch [15] a také remmen [16] na druhé straně kurtu (zie hoofdstuk 2.5.1).
- Protože někdo v uit de op de scalamobil připojil rolstoel gaat, scalamobil musí být v tomto okamžiku uitgeschakeld om abusieve inbedrijfstelling te voorkomen.
- Pokud se transportér chce účastnit přelézání pasti přes misselijkheid, stěžuje si, musí být schopen lézt a lézt v různých lemech/vlasech a ve vlcích.
- Tijdens het klimproces en armádě připojené ongewone kantelpositie může zažít letní mensen křeče v nek optreden. Zde wordtt doporučil volbu pro verkrijgbare hoofdsteen aan de scalamobil aan te brengen.
- Otevřená past jako scalamobil nooit byla vydána, uitsluitend in geval van nood jako hij Achterover byl neergelegd.
- Rij met de Scalamobil altijd met gevoel en geen geval schoksgewijs na traptrede cq traprand toe. Neem de bij de instructie v aparátu dostat instrukce pro řeku na past v osmi (zie také hoofdstuk 2).
- V beginel moet elk klimaproces byl voltooid. Rádi bychom si dali druhou pauzu díky tomu, že není potřeba dávat Scalamobil afterover na past. Door de veiligheidsremmen [16] je omlaagrollen přes traprand uitgesloten. Získejte zde také hoofdstuk 3.5.
- Přes past s přepravou osob můžete přelézt v rustikální a uvolněné poloze. Liket u desondanks ooit (bv. vanwege een ziektebeeld) prudké pohyby uitvoeren, onderbreek dan onmiddellijk het rijden over de past. Posuňte Scalamobil na pasti (zie hoofdstuk 3.5). Kalmeer de te transporteren person, voordat and verder rijdt.

- Nechte přepravce osoby přepravit přestup cq het vylézt do pasti chudých na leuningen rolstoel laat rusten. Armléuningen by měl být extrémně velký v geval, s modelem rolstoel možná připojen k němu.
- Scalamobile lze používat se speciálním vybavením, které má být použito.
- Použití scalamobil nooit op trappen se setkalo s natte, vochtige in de was zette ondergrond cq bij los gelegde tapijten z tapijtvloeren.
- Použití Scalamobilu nemá nic společného s ozdobami s natte, gladde, bevroren of met bladerte of paper vervuilde ondergrond.
- Bij het rijden over trappen waarvan de treden geel of gedeeltelijk uit tralieroosters bestaan, is bijzondere voorzichtigheid geboden! Před stoupáním do pasti byl nejprve proveden test se Scalamobilem (zonder rolstoelberijder!). Protože remmen nikdy nefungoval, o pasti se možná mluvilo včas.
- Použití váhy mobilní je vhodné pro odchyt s minimální výškou 11 cm a maximální výškou 20 cm.
- Obsluha Scalamobilu musí mít protiskluzovou botu pevně utaženou.
- Laat tijdens het rijden op de trap nooit de grepen [1] los.
- Přetahujte rukavice jako u op a trap rijdt, om te voorkomen dat u eventueel blijft hangen na ovládacích prvcích, vooral aan the rijschakelaar.
- Rolstoelberijder má rád dobu, kdy past leze nejsou velkou součástí pasti.
- Jako past na hromadu úklidových prací zaamheden uitvoert, u transporteren osoby nooit de wielen aanraken z vastpakken.
- Nechte erop dat geen verontreinigingen (bv. steentjes) v aandrijving remmen terecht komen.
- Ovladač zařízení lze použít nad pastí se Scalamobilem na zařízení a plnou funkčností zařízení ve skladu.
- Tijdens het rijden op een trap může být i nadále operátorem scalamobilu ani přepravcem na dodávce drog nebo alkoholu zijn. Možné složky léčiva mohou dokonce způsobit, že operátor není zapojen.
- Scalamobil možná nikdy nebyl použit při stavbě značkových ulic.
- Scalamobil je navržen se sadou výkonných akumulátorů, takže lze použít maximálně 300 náhrávek. Akumulátory slouží skutečnému účelu, když je scalamobil používán, je nabitý a dvířka scalamobilu jsou připravena pro uložení akumulátoru do pasti.
- Scalamobil lze používat při teplotách mezi -25 °C a +50 °C, aby řeka mohla spadnout.
- Použití scalamobilu s připojeným rolstoem jako překládacího systému pro uložení pastí je toegestaan.
- Scalamobil je použitelný na všech terénech, v dobrém stavu, převezený na pasti. Viz tento návod v hoofdstuk 3.5.
- Jak rolstoel naast the scalamobil afteraf wordt voorzien van an e•fix, e-motion of viamobil, moet erop was gelet dat the rij-igenschappen van der scalamobil tijdens het trapklimmen duidelijk kunnen veranderen door het eventueel veranderde z.
- O pasti at se stará majitel provozovatele scalamobilu a neruší ji. Huisdieren like Eveneens niet semena s v rolstoel třesoucí se osoba byla vervoerd en mogen herevoor také ne na rolstoel ze scalamobilu byla značně shromážděna.
- Akkupack je určen pro přepravu a byl použit pro všechny úklidové práce pomocí Scalamobilu.
- Hang geen oblečení položky, poháry a dergelijke aan de grepen, omdat heredoor afzonderlijke functie ovládacích prvků méně cq abusievelijk geactiveerd zouden může být.
- Houd scalamobil tijdens het rijden přes past altijd s oběma rukama obrovský a laat het stuurgedeelte nooit los.
- Breng voordat u over a trap rijdt, geen handcrème en dergelijke op.
- Měli byste mít větevrij zijn om te voorkomen dat u per ongeluk van de grepen afglijdt.
- Pojdme se podívat na stuurgedeelte op uw ruce a prsty. Klem deze niet abusievelijk rozlehlý v budově profilu.
- Umožněte nám přístup ke scalamobilu s drogou a také ochranu proti stříkající vodě.
- Scalamobiel lze použít na ochranné povrchy v dešti během deště a nebyl zavěšen na rolstoel.

10.2 Pokyny, jak používat vozidlo a jak používat Scalamobile Nálepky na scalamobilu jsou připojeny:

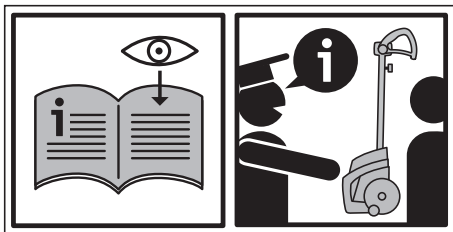

Při prvním použití dveří lze poprvé použít Scalamobile.

Scalamobil mohou používat lidé, kteří byli obsluhováni hebben deelgenomen a instruktáž v přístroji specialistou vertegenwoordiger van společnosti Alber.

Laat u over de functie van de scalamobil en het berijden van trappen uitvoerig consulten tijdens de instructie ve dveřích přístroje a specialist of a vertegenwoordiger van de Fir Alber en rij hierbij také al eens over a trap om het rijgedrag te leren.

11. Čištění a čištění, čištění, čištění a zpracování

Pro všechny účely čištění byl pro účely čištění použit akupack [11] (viz hoofdstuk 6.2).

11.1 Čištění a péče

Nejvnitřnější [15] a malá část [16] byly ve vnitřních částech střílen [38] a měly by být pravidelně čištěny lihovinami pro optimální remwerkování. Jak používali Scalamobil dagelijks, musíte ho čistit každý týden; Méně silné použití je na osobu. V čtetě před 2 lety byly provedeny bezpečnostní a technické kontroly a byly demontovány komponenty z nových komponentů. Všechny ostatní komponenty lze bezpečně vyčistit v domě.

Všechny čisticí procesy by měly být prováděny s velkou opatrností v geval natte doeken. At' má stále přístup k materiálu a zařízení je stále k dispozici.

11.2 Údržba

Uw scalamobil je dvoukolové zařízení. Je důležité, abyste měli kvalitní oblečení a vybavení se jménem všech rukou, které budete pravidelně kontrolovat. Uiterlijk iedere 2 jaar moet and scalacombi real aan a volná pracovní místa byla provedena inspekce v Indii nodig onderhoud uitgevoerd om de plně funkční a veiligheid te controleren en oři te warborgen.

Hierbij kunnen se setkal se jménem uiterlijk niet-herkenbare, door het gebruik van het systeem ontstane a škoda en také slijtage- en vermoeidheidsverschijnselen byl objeven. Neem hiervoor legal treeks kontaktovat op met uw (dveře Alber) geautoriseerde speciaalzaak. Wij poracdi om in elk geval de vergoeding van de cost van tevoren met de verantwoordelijke instanties resp. Zorgverzekeraars te bespreken, s názvem is het oog op eventueel stávající smlouvy.

S použitím akupacku, wielbandenu a jména remmen je to vnuk aandrijving onderhevig na noemenswaardige slijtage. Stroj lze použít mnoha způsoby k přečerpání vnitřních [15] a velkých [16] pásem, které byly použity s plným profilem (geen scheuren) a které byly použity v remmen [17] s plným remkrachtem.



Servisní dílny a opravy ve Scalamobilu mohou provádět autorizovaní specialisté, byl pověřen zástupce Alber GmbH z Alber GmbH. Věřil, že je mrtvý, a když se rozhodl pro skladování, obrátil se na specialistu.

11.3 Obnovení úroků

Jako scalamobil a dveře a ziekenfonds bude odeslán beschikking a scalamobil nebude nikdy potřeba, stel a ziekenfonds uw vakhandelaar daarvan dan op de hoogte. Uw Scalamobil pak lze pohodlně a hospodárně vyrábět.

- Je však možné dosáhnout úrovně zařízení dříve, než je nové a má bezpečnostní technickou kontrolu na přední straně. Uiterlijk po 2 letech provozu a Scalamobile mají plně kvalifikovanou, bezpečnou technickou kontrolu, která byla plně funkční a plně řízená.
- Systém byl zkontrolován na korozi.
- V aanvulling op de uit hoofdstuk 11.1 po utrpení pokynů k čištění lze použít před novým inzeta a dezinfekci všech van buiten toegankelijke plastové onderdelen, de grepen, de wielen a de případně. Ujistěte se, že používáte dezinfekční médium a použijte výrobce op.

11.4 Zpracování



Toto zařízení má akupack a je spojeno se dvěma produkty s dlouhou životností.

V poškozených oblastech může použít skutečné materiály, které lze pozorovat z prostředí, v Indii byly zpracovány na náměstích (bijv. vuilstortplaatsen), které se v důsledku domu v dotčené zemi k tomuto účelu nepoužívají.

Symbol „Doorgehaalde vuilnisbak“ (v souladu s nařízením WEEE) je umístěn na výrobku a připomíná povinnost recyklace.

Věříme v ekologicky šetrnou možnost umístit produkt do široké škály produktů a použít pro regionální účely recyklace.

Informovali jsme vás o vlnutí v zemi s ohledem na zpracování, nařízení WEEE pro výrobek nemá být schváleno ve všech evropských zemích.

Alternativně byly tyto komponenty také vyrobeny Alberem ze specialistů Alber teruggenomen voor vakleutete en milieuvriendelijke verwerking.

11.5 Pozice

Protože rolstoel a armáda Scalamobilu trvaly dlouhou dobu, byl to opgeslagen (bijv. enkele maanden), pak byly přijaty následující maatruy:

- Sla de rolstoel op volgens de rozsudek van de fabrikant van de rolstoel.
- Dek de onderdelen van de scalamobil af met folie om ze vrij van vocht te hoden.
- Sla de rolstoel a všichni onderdelen van de scalamobil op v drogovém ruimte.
- Nechte to zaznít v rolstoel nebo v onderdelen scalamobil může binnentreiben z erop může být neerslaan.
- Vynechme rolstoel a scalamobil se nikdy nestane dlouhotrvajícím blootgesteld aan zonneshijn (bijv. door het raam).
- Zorg ervoor dat onbevoegden, v het bijzonder kinderen, niet zonder toezicht v tomto zničeném může přijít.
- Celý návod pro provoz akumulátoru v hoofdstuk 4.10
- Před použitím byly válečky a zadní část Scalamobilu vyčištěny.
- Controleer používaného operačního systému potřebuje veiligheidstechnologie controle (zie hoofdstuk 7.4) nodig is a geef zo nodig opdracht hiertoe.

12. Záruka Wettelijke, záruka od výrobce a aansprakelijkheid

12.1 Záruka na vady

Alber zaručuje, že vám Scalamobil přivezou na ulici. Záruka je garantována do 24 měsíců a Scalamobil bude dodán.

12.2 Záruka bezpečnosti

Záruka na uskladnění Scalamobilu je 24 měsíců (u baterie 12 měsíců) a začíná dnem přečerpání zařízení na kopiře. Záruka na bydlení zaručuje následující:

- Na druhou stranu krátká doba.
- Dveře dagelijks gebruik ledové onderhoudswerkzaamheden.
- Gebreken door natural slijtage, gebreken door transport treatment, with name broken the Zijn ontstaan door nietinachtning van deze gebruiksaanwijzing, ongevallen, damageing door nalatigheid, inwerking van vuur of water, overmacht and other oorzaken waarop Alberloed GmbH heeft in in
- Ovládání zařízení je takové, že je v zařízení závada.
- Přístroj se sériovými čísly, dostupný na místě a verwijderd zijn. Podrobně Algemene Bedrijfsvoorwaarden van Alber GmbH.

12.3 Přístupnost

Alber GmbH, jako výrobce Scalamobil niet voor de veiligheid van the toestel aansprakelijk, může být hlášen jako:

- Scalamobil není v přetěžování s použitým slovem bedoeld.
- Scalamobil nebyl zkontrolován dva roky a byl zkontrolován společností door Alber GmbH.
- Scalamobil neodpovídá pokynům v tomto návodu.
- Scalamobil wordt bedreven s baterií, která je zcela vybitá.
- Opravy dalších prací byly provedeny osobám, které k tomu nemají oprávnění.
- Onderdelen van jiných výrobců byly smontovány vedle op de scalamobil.
- Onderden van de scalamobil byl verwijderd.

13. Technické údaje

	scalamobil S35 / scalacombi S36	scalamobil S38 / scalamobil-fly S39
Klasifikace podle ISO 7176-28	scalamobil S35: Typ D scalacombi S36: Typ C	scalamobil S38: Typ D scalacombi S39: Typ C
Rozmanitost		
Hoogte z aandrijfleenheid:	45 cm	48 cm
Plemeno aandrijfleenheid:	36 cm	
Celková výška:	120 - 160 cm	125 - 165 cm
Celková velikost:	43 cm (grepen v nejmenší poloze)	
Délka	S35: 34 cm / S36, zády k sobě a voetensteun: 73 cm	S38: 34 cm / S39, Achterwiel tot a voetensteun: 76 cm
Hmotnost bez řízení:	S35: 20 kg / S36: 33 kg	S38: 23 kg / S39: 36 kg
Hmotnost s díly řízení:	S35: 25 kg / S36: 38 kg	S38: 28 kg / S39: 41 kg
Rozdělená hmotnost:	5 kg	
Napětí motoru:	24 voltů	
Podnebí (**):	omhoogga a max. 18 trojek/minutu - do konce max. 22 trojek/minutu	
Akční rádius na nabití (*):	300 trapézů	
Max. váha osoby (*):	140 kg	
Max. nákladka (přepravní hmotnost, dwz rolstoel vč. přepravní osoby):	S35 / S36: 180 kg S35 se scalaportem X7: 160 kg	S38 / S39: 180 kg S38 se scalaportem X7: 160 kg
Noodzakelijke hluk pro kantele:	cca. 165 N (při maximálním zatížení)	
Noodzakelijke crash pro schuiven resp. Rolet na plech:	cca. 60 N (při maximálním zatížení)	
Accupack (integrováný)		
Accutype:	Dobrý gel	
Přesnost:	3,4 Ah	
Hmotnost balení:	2,7 kg	
Nakládací zařízení		
Návod/typ:	BC 2410LA	
Vstupní napětí:	90-265 VAC	
Jmenovité výstupní napětí:	24 V DC	
Acculaadstroom:	1 A	
Použití:	Uitsluitend v kombinaci s akupacketem boven vermelde	

- Všechny elektrické komponenty Scalamobilu jsou chráněny před vnitřním pronikáním rozstříkované vody a vochtu.
- Pro účely afzonderlijke se používají příslušné normy a zkušební figuríny o hmotnosti 141 kg. Niettemin může použít scalamobil individual waarden van de aangegeven gegevens afwijken.

- (*)To byla technická výhoda bovengrenů a je připojen k použitému rolstoelu. Je vidět i zručnost obsluhujícího.
- (**)Akční rádius a klima se liší v závislosti na výšce výšky a hmotnosti člověka. Optimální provozní podmínky (nedávno nabité baterie, provozní teplota 20 °C, správný provozní rozsah) lze udržovat na pracovním okruhu.











Nakládací zařízení

Technické informace jsou k dispozici různými způsoby pro proces nakládání a jsou k dispozici v továrně u nakladače meegeleverd.

CE Scalamobil a de bijbehorende off-board oplader voldoen podle příslušného hoofdstukken van de norm ISO 717-28, en voldoen aan de Verordening relevantní lékařské hulpmiddelen van de EU (MDR) 2017/745.
Scalamobil je lékařský produkt třídy I.

14. Štítky











Na součástech Scalamobilu jsou štítky, které poskytují různé informace o produktu. Indie má vadné zařízení, které může být dodáno týmu Alber-Ruilpool prostřednictvím prodejce. Proto vnučata heeft a dealerů stále mají op de labels staan.

Systemnr. / System No. Produkt/Modell [Product/Model] Betriebsspannung [Nominal Voltage] Motor Nennleistung [Rated Power] Max. Geschwindigkeit [Max. Speed]	S35200099 scalamobil S35 24 V 176 W 18 Stufen [Steps]/min	  2020-02-07
      	 Alber GmbH Vor dem Weissen Stein 14 D-72461 Albstadt Made in Germany	 (01)04046727145262 (11)200207 (21)S35200099











Systémová etiketa

Systém informuje o technických aspektech Scalamobilu a maaktu, Indie noodzakelijk, stopovací základny systému mogelijk. Uw dealer nodig heeft de op het systeemetiket aangegeven systeemnummer nodig in het geval van een ruil van apparaten in het cadre van de Alber-ruilpool. Systém je umístěn v šachtě akupacku ve vodě (zde je vyjmut akumulátor).











Systémový štítek scalamobil S35

Systemnr. / System No. Produkt/Modell [Product/Model] Betriebsspannung [Nominal Voltage] Motor Nennleistung [Rated Power] Max. Geschwindigkeit [Max. Speed]	S36200099 scalacombi S36 24 V 176 W 18 Stufen [Steps]/min	  2020-02-07
      	 Alber GmbH Vor dem Weissen Stein 14 D-72461 Albstadt Made in Germany	 (01)04046727145286 (11)200207 (21)S36200099

Systémový štítek scalacombi S36

Systemnr. / System No. Produkt/Modell [Product/Model] Betriebsspannung [Nominal Voltage] Motor Nennleistung [Rated Power] Max. Geschwindigkeit [Max. Speed]	S38200099 scalamobil S38 24 V 176 W 18 Stufen [Steps]/min	  2020-02-07
      	 Alber GmbH Vor dem Weissen Stein 14 D-72461 Albstadt Made in Germany	 (01)04046727151652 (11)200207 (21)S38200099

Systémový štítek scalamobil S38

Systemnr. / System No. Produkt/Modell [Product/Model] Betriebsspannung [Nominal Voltage] Motor Nennleistung [Rated Power] Max. Geschwindigkeit [Max. Speed]	S39200099 scalamobil-fly S39 24 V 176 W 18 Stufen [Steps]/min	  2020-02-07
      	 Alber GmbH Vor dem Weissen Stein 14 D-72461 Albstadt Made in Germany	 (01)04046727151621 (11)200207 (21)S39200099

Systémová sada scalamobil-fly S39

15. Medelingen nad de productveiligheid

Všechny části Scalamobilu procházejí různými funkčními testy a příslušnými kontrolami. Pokud chcete mluvit o onvoorzien a redukováném provedení Scalamobilu, pak můžete přejít na následující webové stránky příslušných veiligheidsinformatie voor klanten raadplegen:

- Web společnosti Alber (výrobce scalamobilu)

Když chtěl, aby byly provedeny opravy, informoval Alber specialistu na gezondheids, který měl kontakt s otevřenou kanceláří.

16. Produkt Levensduur van het

S ochranou stínů výrobku byl navržen na dobu 5 let tak, aby výrobek odpovídal zamýšlenému použití a byl zkontrolován ve všech předpisech na kapotě a servisních předpisech. Produkt lze přepsat, pečlivě ošetřit, vyčistit, vyčistit a použít před dalším vývojem

Technologie a technologie mají jasné technické limity. Levensduur lze použít externě a na dvířkách ve vakuu. Na normované ledové rozptřeni levensduur se vztahuje zvláštní záruka.

17. Relevantní právní úvahy pro použití produktu

Chcete-li výrobek skladovat seriózně, je třeba to nahlásit výrobci a příslušné instituci pro ochranu před poškozením ve státě EU, která byla použita.

V Německé dluhopisové republice je tomu tak

- Společnost Alber GmbH (adresa zie Achterzijde van deze gebruiksaanwijzing)
- Federální institut pro léčiva a zdravotnické prostředky (BfArM), Kurt-Georg-Kiesinger-Allee 3
53175 Bonn
www.bfarm.de

V EU lidstata informeer u

- uw vertegenwoordiger van Alber GmbH (adresa zie Achterzijde van deze gebruiksaanwijzing)
- Overheidsinstantie, která je v zemi zodpovědná, je voor voorvallen met medical hulpmiddelen

Přehled odpovědných okamžitých informací je dostupný online na <http://ec.europa.eu/growth/sectors/medical-devices/contacts/>

18. Vysvětlení symbolů

Tipy Belangrijke a aanwijzingen jsou zaznamenány následujícím způsobem:



Použití tipů a dalších informací.



Waarschuwing voor mogelijke gevaren voor uw veiligheid en gezondheid en informatie over mogelijk verwondingsgevaar. Waarschuwing pro možné technické problémy je škoda.

Nemusíte čekat na nejlepší čas, abyste si dali pozor na ztrátu lidí a je škoda, že se produkt ztratí! Poté byly symboly odstraněny a štítky (zie hoofdstuk 14) byly použity stejným způsobem.



Scalamobil a de bijbehorende off-board oplader voldoen podle příslušného hoofdstukken van de norm ISO 717-28, en voldoen aan de Verordening relevantní lékařské hulpmiddelen van de EU (MDR) 2017/745. Scalamobil je lékařský produkt třídy I.



Lékařské pomůcky



Aanwijzingen voor de avalverwerking, zie hoofdstuk 11.4.



Přístroj chrání tegen vocht.



Apparaat uitsluitend internshuis gebruiken, nikoli pod širým nebem.

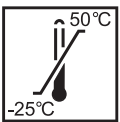

V přístroji lze použít hlášení teplotního rozsahu.



Randgeaard / třída přístroje 2



Dodržujte směrnice de Amerikaanse (VS) a kanadské směrnice



Splňte japonské bezpečnostní normy pro elektrické spotřebiče



Pozor, urážlivé dokumenty pozor.



Maximální hmotnost mobilního nákladu váhy může být (140 kg).



Oznámení o datu výroby



Jméno a adresa výrobce zařízení

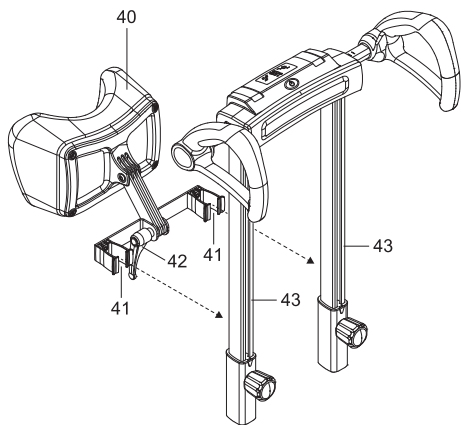

Podpora hlavy

Další kameny jsou k dispozici jako volitelné příslušenství v Alber a byly instalovány uprostřed obou aansluitingen [41] v Buizen [43] ve Scalamobilu. Polohu lze umístit doprostřed dodávky ze střechy na budovu [43] a resp. otevřít dveře. sluiten van de klemhendel [42] op de met de scalamobil te vervoeren osoba byla požita.

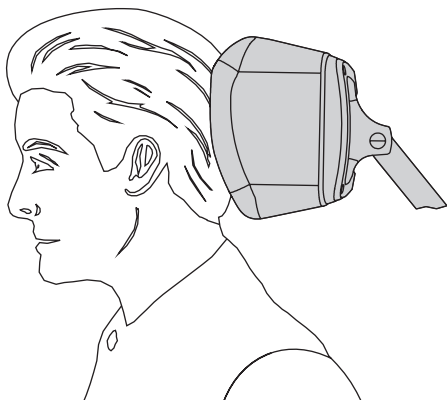
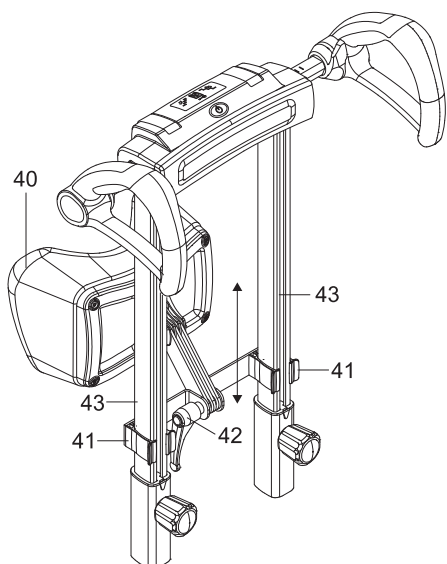

Váš Alber zástupce / Váš Alber zástupce / Votre zastoupení Alber / Vostra rappresentanza Alber / Su zastoupení Alber / Din Alber zástupce / Din Alber-agenturene / Uw distributeur Alber / Deres Alber-repräsentation



Alber GmbH

Před Bílým kamenem

72461 Albstadt-Tailfingen

Telefon + 49 (0)7432 2006-0

fax + 49 (0)7432 2006-299

info@alber.de

www.alber.de